

KURKI KULOWE DO INSTALACJI GAZOWYCH Z RĄCZKA PROSTĄ - TYP G18 • KULOVÉ KOHOUBY NA PLYNOVÉ ROZVODY S JEDNODUCHOU RUKOJETÍ - TYP G18 • GULOVÉ KOHŮTY NA PLYNOVÉ ROZVODY S PÁKOVOU RUKOVĚTÍ - TYP G18 • BALL VALVES FOR GAS INSTALLATIONS, WITH STRAIGHT LEVER - TYPE G18 • ROBINETE CU BILĂ PENTRU INSTALAȚIILE DE GAZE NATURALE CU MĂNER DREPT - DE TIP G18 • КРАНЫ ШАРОВЫЕ ДЛЯ ГАЗОВЫХ ИНСТАЛЛЯЦИЙ С ПРОСТОЙ РУЧКОЙ - ТИП G18 • EGYENES KARÚ GÁZ GÖMBVCSAROK - G18 TÍPUS • СФЕРИЧНИ КРАНОВЕ ЗА ГАЗОВИ ИНСТАЛАЦИИ С ПРАВА ДРЪЖКА - ТИП G18

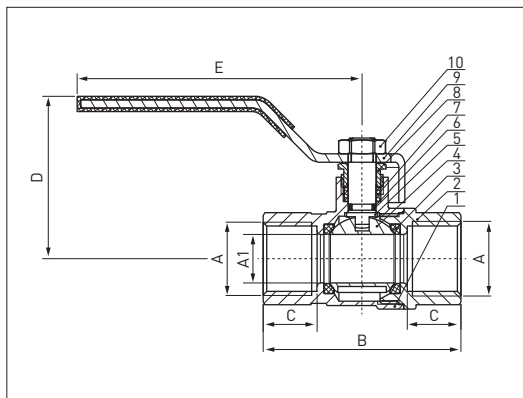

A1	A	B	C	D	E	Rozmiar pod klucz 8-kątny • Velikost pro 8úhelný klíč • Velkosť pre 8uholný klúč • Size for octagon wrench • Mărire pentru cheia octogonală • Размер под 8-гранный ключ • Nyolcszögű kulcs mérete • Размер за 8-стенен ключ
14	Rp 1/2	57±1	15,7	46,8±1	82±1	24,8
19	Rp 3/4	64±1	17,3	48,5±1	104±1	30,7
24	Rp 1	77,5±1	20,5	55,3±1	104±1	38

LP • PČ • PČ • Item • NR. CRT. • Пн. • Sorsz. • №	NAZWA CZĘŚCI • NÁZEV DÍLU • NÁZOV DIELU • PART NAME • DENUMIREA PIESEI • НАЗВАНИЕ ЭЛЕМЕНТА • ELEM NEVE • ИМЕ НА ЭЛЕМЕНТА	SZT. • KS • KS • Ks • Pcs. • BUC. • ШТ. • DB. • БП.	MATERIAL • MATERIÁL • MATERIÁL • MATERIAL • MATERIAL • МАТЕРИАЛ • ANYAG • МАТЕРИАЛ
1	Korpus • Korpus • Korpus • Body • Carcasa • Корпус • Csaptest • Корпус	1	CW617N PN-EN 12165 niklowany • CW617N PN-EN 12165 poniklovany • CW617N PN-EN 12165 poniklovany • CW617N PN-EN 12165 nickel-plated • CW617N PN-EN 12165 nichelată • CW617N PN-EN 12165 никелированный • CW617N PN-EN 12165 nikkelezett • CW617N PN-EN 12165 никелиран
2	Nakrętka korpusu • Maticе korpusu • Maticа korpusu • Body mounting nut • Piuliță carcasa • Гайка корпуса • Csaptest anyacsavar • Гайка на корпусе	1	CW617N PN-EN 12165 niklowana • CW617N PN-EN 12165 poniklovana • CW617N PN-EN 12165 poniklovana • CW617N PN-EN 12165 nickel-plated • CW617N PN-EN 12165 nichelată • CW617N PN-EN 12165 никелированная • CW617N PN-EN 12165 nikkelezett • CW617N PN-EN 12165 никелирана
3	Pierścienia uszczelniający • Utesňovací kroužek • Utesňovací krúžok • Gasket • Inel de etanșare • Уплотнительное кольцо • Tömítő gyűrű • Уплътнителен пръстен	2	PTFE
4	Kula • Koule • Gulă • Ball • Bilă • Шар • Gomb • Сфера	1	CW617N PN-EN 12165 chromowana • CW617N PN-EN 12165 chromovaná • CW617N PN-EN 12165 chromovaná • CW617N PN-EN 12165 chromium-plated • CW617N PN-EN 12165 cromată • CW617N PN-EN 12165 хромированный • CW617N PN-EN 12165 krómozott • CW617N PN-EN 12165 хромирана
5	Trzpień • Kolik • Kolík • Pin • Bolť • Стержень • Rúd • Щифт	1	CW614N PN-EN 12164 niklowany • CW614N PN-EN 12164 poniklovany • CW614N PN-EN 12164 poniklovany • CW614N PN-EN 12164 nickel-plated • CW614N PN-EN 12164 nichelată • CW614N PN-EN 12164 никелированный • CW614N PN-EN 12164 nikkelezett • CW614N PN-EN 12164 никелиран
6	O-ring • O-kroužek • O-krúžok • O-ring • O-ring • O-ring • O-ring • Уплътнение O-ring	1	NBR70 [wg EN 549] • NBR70 [podle EN 549] • NBR70 [podľa EN 549] • NBR70 [as per EN 549] • NBR70 [conf. EN 549] • NBR70 [согласно EN 549] • NBR70 [EN 549 szerint] • NBR70 [съгласно EN 549]
7	Pierścienia uszczelniający • Utesňovací kroužek • Utesňovací krúžok • Gasket • Inel de etanșare • Уплотнительное кольцо • Tömítő gyűrű • Уплътнителен пръстен	1	PTFE
8	Nakrętka dociskowa • Upinací maticе • Upinacia maticа • Retaining nut • Piuliță de strângere • Прижимная гайка • Szorítóanya • Стягаща гайка	1	CW617N PN-EN 12165 niklowana • CW617N PN-EN 12165 poniklovana • NBR70 [podľa EN 549] • CW617N PN-EN 12165 nickel-plated • CW617N PN-EN 12165 nichelată • CW617N PN-EN 12165 никелированная • CW617N PN-EN 12165 nikkelezett • CW617N PN-EN 12165 никелирана
9	Rączka prosta • Rukojetí typu motýlek • Páková rukoveť • Straight lever • Măner simplu • Ручка простая • Egyenes kar • Права дръжка	1	Stal cynkowana, pokryta tworzywem • Práškové natíraný hliník • Práškové natíraný hliník • Galvanized steel, plastic-coated • Oțel zincat, acoperit cu material din plastic • Цинковая сталь, покрытая пластмассой • Műanyaggal bevont horganyzott acél • Поцинкованая стомана с пластмассовой покрытием
10	Nakrętka • Maticе • Maticа • Nut • Piuliță • Гайка • Anyacsavar • Гайка	1	Stal nierdzewna AISI 304 • Nerezová ocel AISI 304 • Nerezová ocel AISI 304 • Stainless steel AISI 304 • Oțel inoxidabil AISI 304 • Нержавеющая сталь AISI 304 • Rozsdamentes acél AISI 304 • Нержавеаема стомана AISI 304

Wszystkie wymiary w tabelach podano w mm. • Všechny rozměry v tabulkách jsou uvedeny v mm. • Všetky rozmery v tabulkách sú uvedené v mm. • Toate măsurile indicate în tabel sunt în mm. • Все размеры в таблицах указаны в мм. • A táblázatban szereplő adatok mm-ben vannak megadva. • Всички размери в таблиците са посочени в милиметри.

KURKI KULOWE DO INSTALACJI GAZOWYCH Z RĄCZKĄ TYPU MOTYLEK - TYP G18 • KULOVÉ KOHOUTY NA PLYNOVÉ ROZVODY S RUKOJETÍ TYPU MOTÝLEK - TYP G18 • GULOVÉ KOHÚTY NA PLYNOVÉ ROZVODY S RUKOVÄŤOU TYPU MOTÝLIK - TYP G18 • BALL VALVES FOR GAS INSTALLATIONS, WITH BUTTERFLY LEVER - TYPE G18 • ROBINETE CU BILĂ PENTRU INSTALAȚIILE DE GAZE NATURALE CU MÂNER TIP FLUTURE - DE TIP G18 • КРАНЫ ШАРОВЫЕ ДЛЯ ГАЗОВЫХ ИНСТАЛЛЯЦИЙ С РУЧКОЙ ТИПА МОТЫЛЕК - ТИП G18 • EGYENES KARÚ GÁZ GÖMBVCSAROK - G61 TÍPUS • СФЕРИЧНИ КРАНОВЕ ЗА ГАЗОВИ ИНСТАЛАЦИИ С КРИЛЧАТА ДРЪЖКА - ТИП G18

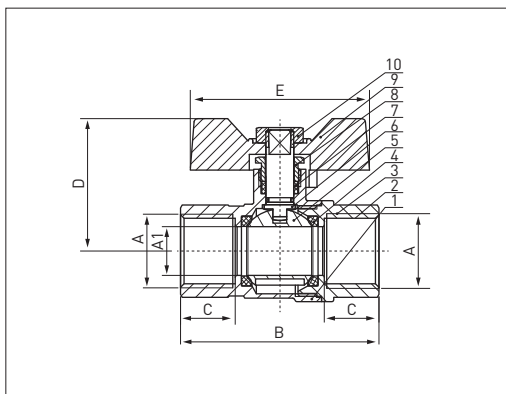

A1	A	B	C	D	E	Rozmiar pod klucz 8-kątny • Velikost pro úhelný klíč • Velkosť pre buholný kľúč • Size for octagon wrench • Mărimre pentru cheia octogonală • Размер под 8-гранный ключ • Nyolcszögű kulcs mérete • Размер за 8-стенен ключ
14	Rp 1/2	57±1	15,7	38±1	51,5±1	24,8
19	Rp 3/4	64±1	17,3	41±1	51,5±1	30,7
24	Rp 1	77,5±1	20,5	52,8±1	67±1	38

LP • PČ • PČ • Item • NR. CRT. • Пн. • Sorsz. • №	NAZWA CZĘŚCI • NÁZEV DíLU • NÁZOV DIELU • PART NAME • DENUMIREA PIESEI • НАЗВАНИЕ ЭЛЕМЕНТА • ELEM NEVE • ИМЕ НА ELEMENTA	SZT. • KS • KS • Pcs. • BUC. • ШТ. • DB. • БР.	MATERIÁL • MATERIÁL • MATERIAL • MATERIAL • МАТЕРИАЛ • ANYAG • МАТЕРИАЛ
1	Korpus • Korpus • Korpus • Body • Carcasa • Корпус • Csaptest • Корпус	1	CW617N PN-EN 12165 niklovany • CW617N PN-EN 12165 poniklovany • CW617N PN-EN 12165 poniklovany • CW617N PN-EN 12165 nickel-plated • CW617N PN-EN 12165 nichelată • CW617N PN-EN 12165 никелированный • CW617N PN-EN 12165 nikkelezett • CW617N PN-EN 12165 никелиран
2	Nakrętko korpusu • Maticie korpusu • Maticia korpusu • Body mounting nut • Piuliță carcasei • Гайка корпуса • Csaptest anyacsavar • Гайка на корпусе	1	CW617N PN-EN 12165 niklovana • CW617N PN-EN 12165 poniklovana • CW617N PN-EN 12165 nichelată • CW617N PN-EN 12165 никелированная • CW617N PN-EN 12165 nikkelezett • CW617N PN-EN 12165 никелирана
3	Pierścień uszczelniający • Utěšňovací kroužek • Utesňovací krúžok • Gasket • Inel de etanșare • Уплотнительное кольцо • Tömítő gyűrű • Уплътнителен пръстен	2	PTFE
4	Kula • Koule • Guľa • Ball • Bilă • Шар • G6mb • Сфера	1	CW617N PN-EN 12165 chromovana • CW617N PN-EN 12165 chromovaná • CW617N PN-EN 12165 chromium-plated • CW617N PN-EN 12165 cromată • CW617N PN-EN 12165 хромированный • CW617N PN-EN 12165 kr6mozott • CW617N PN-EN 12165 хромирана
5	Trzpień • Kolik • Kolik • Pin • Bolť • Стержень • Rűd • Щифт	1	CW614N PN-EN 12164 niklovany • CW614N PN-EN 12164 poniklovany • CW614N PN-EN 12164 nichelată • CW614N PN-EN 12164 никелированный • CW614N PN-EN 12164 nikkelezett • CW614N PN-EN 12164 никелиран
6	O-ring • O-kroužek • O-krűžok • O-ring • O-ring • O-ring • O-ring • Уплътнение O-ring	1	NBR70 [wg EN 549] • NBR70 [podle EN 549] • NBR70 [podľa EN 549] • NBR70 [as per EN 549] • NBR70 [conf. EN 549] • NBR70 [согласно EN 549] • NBR70 [EN 549 szerint] • NBR70 [съгласно EN 549]
7	Pierścień uszczelniający • Utěšňovací kroužek • Utesňovací krúžok • Gasket • Inel de etanșare • Уплотнительное кольцо • Tömítő gyűrű • Уплътнителен пръстен	1	PTFE
8	Nakrętko dociskowa • Urpinaci maticie • Urpinacia maticia • Retaining nut • Piuliță de strângere • Прижимная гайка • Szorítóanya • Стыгаща гайка	1	CW617N PN-EN 12165 niklovana • CW617N PN-EN 12165 poniklovana • NBR70 [podľa EN 549] • CW617N PN-EN 12165 nickel-plated • CW617N PN-EN 12165 nichelată • CW617N PN-EN 12165 никелированная • CW617N PN-EN 12165 nikkelezett • CW617N PN-EN 12165 никелирана
9	Rączka typu motylek • Rukojeť typu motýlek • Butterfly lever • Măner de tip fluture • Ручка простая • Pillang6s kar • Крилчатa дръжка	1	Aluminiun malowane proszkowo • Práškové natirany hlinik • Práškově natirany hlinik • Powder-coated aluminum • Aluminiu vopisit cu pulberi • Алюминий окрашенный порошком • Porfestesű aluminiun • Прахово боядисан алуминий
10	Nakrętko • Maticie • Maticia • Nut • Piuliță • Гайка • Anyacsavar • Гайка	1	Stal nierdzewna AISI 304 • Nerezová ocel AISI 304 • Nerezová ocel AISI 304 • Stainless steel AISI 304 • Oțel inoxidabil AISI 304 • Нержавеющая сталь AISI 304 • Rozsdamentes acél AISI 304 • Нержавеаща стомана AISI 304

KURKI KULOWE DO INSTALACJI GAZOWYCH Z RĄCZKĄ PROSTĄ - TYP G61 • KULOVÉ KOHUTY NA PLYNOVÉ ROZVODY S JEDNODUCHOU RUKOJETÍ - TYP G61 • GULOVÉ KOHŮTY NA PLYNOVÉ ROZVODY S PÁKOVOU RUKOVIŠŤOU - TYP G61 • BALL VALVES FOR GAS INSTALLATIONS, WITH STRAIGHT LEVER - TYPE 61 • ROBINETE CU BILĂ PENTRU INSTALAȚIILE DE GAZE NATURALE CU MÂNER DREPT - DE TIP G61 • КРАНЫ ШАРОВЫЕ ДЛЯ ГАЗОВЫХ ИНСТАЛЛЯЦИЙ С ПРОСТОЙ РУЧКОЙ - ТИП G61 • EGYENES KARÚ GÁZ GÖMBCSAROK - G61 TÍPUS • СФЕРИЧНИ КРАНОВЕ ЗА ГАЗОВИ ИНСТАЛАЦИИ С ПРАВА ДРЪЖКА - ТИП G61

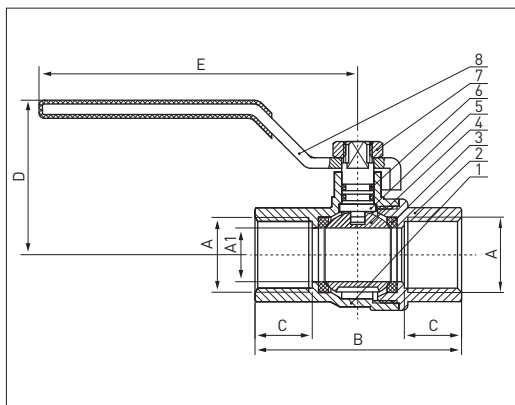

A1	A	B	C	D	E	Rozmiar pod klucz 8-kątny • Velikost pro 8úhelný klíč • Velkosť pre 8uholný kľúč • Size for octagon wrench • Mărire pentru cheia octogonală • Размер под 8-гранный ключ • Nyolcszögű kulcs mérete • Размер за 8-стенен ключ
15	Rp 1/2	57,7±1	16	43±1	89±1	25
20	Rp 3/4	67±1	17	47±1	89±1	31
25	Rp 1	80,8±1	20,5	61	112,3±1	38
30,5	Rp 1 1/4	95,5±1	23	72,3±1	131,3±1	47
38,5	Rp 1 1/2	105,5±1	23	78,4±2	131,3±2	53
47,5	Rp 2	126±1	27,5	89,5±1	159,5±1	65,8

LP • PČ • PČ • Item • NR. CRT. • Пн. • Sorsz. • №	NAZWA CZĘŚCI • NÁZEV DÍLU • NÁZOV DIELU • PART NAME • DENUMIREA PIESEI • НАЗВАНИЕ ЭЛЕМЕНТА • ELEM NEVE • ИМЕ НА ЭЛЕМЕНТА	SZT. • KS • KS • Pcs. • BUC. • ШТ. • DB. • БР.	MATERIÁL • MATERIÁL • MATERIÁL • MATERIAL • MATERIAL • МАТЕРИАЛ • ANYAG • МАТЕРИАЛ
1	Korpus • Корпус • Корпус • Body • Carcasa • Корпус • Csaptest • Корпус	1	CW617N PN-EN 12165 niklowany • CW617N PN-EN 12165 poniklovány • CW617N PN-EN 12165 poniklovány • CW617N PN-EN 12165 nickel-plated • CW617N PN-EN 12165 nichelată • CW617N PN-EN 12165 никелированный • CW617N PN-EN 12165 nikkelezett • CW617N PN-EN 12165 никелиран
2	Nakrętko korpusu • Matice korpusu • Matice korpusu • Body mounting nut • Piuliță carcăsei • Гайка корпуса • Csaptest anyacsavar • Гайка на корпусе	1	CW617N PN-EN 12165 niklowana • CCW617N PN-EN 12165 poniklována • CW617N PN-EN 12165 poniklována • CW617N PN-EN 12165 nickel-plated • CW617N PN-EN 12165 nichelată • CW617N PN-EN 12165 никелированная • CW617N PN-EN 12165 nikkelezett • CW617N PN-EN 12165 никелирана
3	Pierścień uszczelniający • Utesňovací kroužek • Utesňovací kroužok • Gasket • Inel de etanșare • Уплотнительное кольцо • Tömítő gyűrű • Уплътнителен пръстен	2	PTFE
4	Kula • Koule • Gula • Ball • Bilă • Шар • Gömb • Сфера	1	CW617N PN-EN 12165 chromowana • CW617N PN-EN 12165 chromovaná • CW617N PN-EN 12165 chromium-plated • CW617N PN-EN 12165 cromată • CW617N PN-EN 12165 хромированный • CW617N PN-EN 12165 krómozott • CW617N PN-EN 12165 хромирана
5	Trzpień • Kolik • Kolík • Pin • Bolț • Стержень • Rúd • Щифт	1	CW614N PN-EN 12164 niklowany • CW614N PN-EN 12164 poniklovány • CW614N PN-EN 12164 poniklovány • CW614N PN-EN 12164 nickel-plated • CW614N PN-EN 12164 nichelată • CW614N PN-EN 12164 никелированный • CW614N PN-EN 12164 nikkelezett • CW614N PN-EN 12164 никелиран
6	O-ring • O-kroužek • O-kroužok • O-ring • O-ring • O-ring • O-ring • Уплътнение O-ring	1	NBR70 [wg EN 549] • NBR70 (podle EN 549) • NBR70 (podľa EN 549) • NBR70 [as per EN 549] • NBR70 (conf. EN 549) • NBR70 (согласно EN 549) • NBR70 [EN 549 szerinti] • NBR70 (сгласно EN 549)
7	Nakrętko • Matice • Matice • Nut • Piuliță • Гайка • Anyacsavar • Крылатая дръжка	1	Stal nierdzewna AISI 304 • Nerezová ocel AISI 304 • Nerezová ocel AISI 304 • Stainless steel AISI 304 • Oțel inoxidabil AISI 304 • Нержавеющая сталь AISI 304 • Rozsdamentes acél AISI 304 • Нерждаема стомана AISI 304
8	Rączka prosta • Jednoduchá rukojeť • Jednoduchá rukojeť • Straight lever • Măner simplu • Ручка простая • Egyenes kar • Права дръжка	1	Stal cynkowa, pokryta tworzywem • Pozinkovaná ocel, pokrytá plastem • Pozinkovaná ocel, pokrytá plastem • Galvanized steel, plastic-coated • Oțel zincat, acoperit cu material din plastic • Цинковая сталь, покрытая пластмассой • Műanyaggal bevont horganyzott acél • Поцинкована стомана с пластмасово покритие

WARUNKI GWARANCJI

1. FERRO S.A. (zwana dalej Gwarantem) udziela 5-letniej gwarancji na szczelność i prawidłowe działanie kurków kulowych typu G61 do instalacji gazowych (nie dłuższej jednak niż 7 lat od daty produkcji podanej na korpusie kurka) oraz 2-letniej gwarancji na szczelność i prawidłowe działanie kurków kulowych typu G18 do instalacji gazowych (nie dłuższej jednak niż 4 lata od daty produkcji podanej na korpusie kurka). Okres gwarancji liczony jest od daty zakupu potwierdzonej stosownym dowodem zakupu (np. faktura lub paragon). Gwarancja obowiązuje dla kurków zakupionych i eksploatowanych na terenie Rzeczypospolitej Polskiej. Poza granicami Rzeczypospolitej Polskiej gwarancji udziela sprzedawca.
2. Wady fabryczne i uszkodzenia zawinione przez producenta (wady materiałów, jakościowe itp.) będą usuwane bezpłatnie w terminie 14 dni od daty dostarczenia kurka do Gwaranta. Przez usunięcie wady należy rozumieć uzupełnienie towaru do pełnowartościowego, jego naprawę lub wymianę na egzemplarz wolny od wad. W przypadku wymiany produktu na nowy, okres gwarancji rozpoczyna się od dnia wydania nowego produktu. W przypadku niedostępności danego modelu kurka (np.: w wyniku wycofania go ze sprzedaży), klient może otrzymać podobny produkt z aktualnej oferty handlowej Gwaranta, który pod względem ceny i funkcjonalności będzie odpowiadał reklamowanemu wyrobowi. Gdy naprawa produktu lub jego wymiana na nowy wolny od wad nie są możliwe, FERRO S.A. zastrzega sobie prawo do zwrotu gotówki. Zwrot ten jest możliwy jedynie za pośrednictwem placówki, w której dokonano zakupu.
3. Naprawa gwarancyjna nie obejmuje czynności konserwacyjnych, które powinny być wykonywane przez osobę posiadającą odpowiednie uprawnienia (do obsługi armatury gazowej).
4. Gwarancja nie obejmuje uszkodzeń i usterek spowodowanych przez:
 - a. niewłaściwy montaż, użytkowanie i konserwację,
 - b. zastosowanie medium roboczego innego niż zalecane,
 - c. ciśnienia i temperatury przekraczające wyszczególniony zakres roboczy,
 - d. zanieczyszczenia mechaniczne w instalacji i agresywne otoczenie,
 - e. samowolnie wprowadzone zmiany konstrukcyjne i uszkodzenia mechaniczne,
 - f. elementy uszczelnień zużywające się w czasie eksploatacji.
5. Reklamacje należy zgłaszać w miejscu zakupu kurka, skąd zgłoszenie wraz z kurkiem, protokołem reklamacyjnym i kopią dowodu zakupu musi zostać

- przekazane do Gwaranta (na jego koszt) za pośrednictwem uprzednio uzgodnionej firmy spedycyjnej. Gwarant nie ponosi odpowiedzialności za uszkodzenia powstałe podczas transportu reklamowanych kurków do siedziby Gwaranta.
6. Warunkiem rozpatrzenia zgłoszenia reklamacyjnego jest dostarczenie wraz z kurkiem czytelnej kopii dowodu zakupu (np.: faktury lub paragonu) reklamowanego produktu.
 7. Termin gwarancji ulega przedłużeniu o czas trwania procedury reklamacyjnej, liczony od daty zgłoszenia reklamacji do Gwaranta.
 8. FERRO S.A. nie ponosi odpowiedzialności za szkody powstałe bezpośrednio lub pośrednio w wyniku zaniedbania, uszkodzenia, niewłaściwej instalacji lub użytkowania kurków do instalacji gazowych w warunkach niezgodnych z zalecanymi, w tym również niezgodnymi z poniższą „Instrukcją montażu i eksploatacji kurka kulowego do instalacji gazowych dla budynków”.
 9. Podstawą do rozstrzygania sporów jest prawo obowiązujące na terytorium Rzeczypospolitej Polskiej.
 10. Gwarancja nie wyłącza, nie ogranicza ani nie zawieszają uprawnień kupującego wynikających z przepisów o rękojmi za wady rzeczy sprzedanej.

INSTRUKCJA MONTAŻU I EKSPLOATACJI KURKA KULOWEGO TYP G18 i G61 DO INSTALACJI GAZOWYCH DLA BUDYNKÓW

MONTAŻ

Kurek przeznaczony jest do zamontowania w instalacjach gazowych budynków z doszczelnieniem uzyskanym na gwintach przyłączeniowych wykonanych wg PN-EN 10226-1:2006.

1. Montaż kurka kulowego może dokonać tylko osoba/firma uprawniona do wykonywania prac w instalacjach gazowych.
2. Kurek musi być montowany z kulą w pozycji otwartej, przy zamkniętej instalacji i po uprzednim upewnieniu się, że w instalacji nie ma ciśnienia.
3. Przy montażu kurka do instalacji należy chwycić kluczem za osmiokąt nakręcanego przyłącza i nakręcić kurek na element instalacji. Niedopuszczalne jest chwytanie kluczem za przyłącze nienakręcane (grozi nieodwracalnym uszkodzeniem produktu). Powyższe zalecenia obowiązują również w przypadku demontażu kurków z instalacji.
4. Montaż kurka do instalacji musi być przeprowadzony tak, aby w trakcie i po zakończeniu montażu na kurek nie oddziaływały żadne naprężenia ze strony instalacji. Zbyt mocne dokręcenie kurka może również wprowadzić niepożądane naprężenia – należy zwrócić szczególną uwagę na to, aby koniec rury nie opie-

rać się o czotą progę na końcu gwintu w kurku.

5. Połączenia gwintowe z instalacją uszczelniać pastą lub taśmą teflonową (wg technik połączeń zalecanych przez przepisy gazownicze).
6. Kurek należy pozostawiać tylko w pozycji całkowicie otwartej lub zamkniętej.
7. Wykonawca instalacji powinien pouczyć odbiorcę o sposobie używania kurka kulowego.

ZASTOSOWANIE

Jako armatura odcinająca w instalacjach gazowych budynków z doszczelnieniem uzyskanym na gwintach przyłączeniowych wykonanych wg PN-EN 10226-1:2006, mogąca pracować wyłącznie w pozycjach: „otwarty – ON”, „zamknięty – OFF”. Niedopuszczalne jest pozostawianie kurka w pozycji półotwartej.

- zakres temperatur roboczych: -20°C ÷ 60°C (T2)
- maksymalne ciśnienie robocze: 5 bar (MOP 5)
- medium robocze: I, II, III rodzina gazów wg EN 437

Pozostałe właściwości użytkowe są przedstawione w deklaracji właściwości użytkowych.

OPIS DZIAŁANIA

Otwieranie kurka następuje poprzez obrót rączki prostej lub rączki typu motylek w lewo (w kierunku przeciwnym do ruchu wskazówek zegara) – oznaczenie „ON”, zamykanie w kierunku przeciwnym (tj. w prawo) – ozn. „OFF”. Położenie kuli w kurku zdefiniowane jest przez położenie uchwytu: ustawienie wzdłuż przyłączy wskazuje na pełne otwarcie kurka, ustawienie prostopadłe do przyłączy - na pełne jego zamknięcie.

KONSERWACJA

Kurek kulowy musi być co pewien czas poddany kontroli w celu sprawdzenia jego funkcjonalności. Aby zapewnić poprawne funkcjonowanie kurka zaleca się otwieranie i zamykanie kurka kilka razy w roku. W przypadku stwierdzenia nieszczelności, bądź widocznego uszkodzenia, należy zamknąć kurek i dokonać zgłoszenia awarii do administracji budynku i dostawcy gazu.

PRODUCENT

Producentem kurków kulowych do gazu jest firma FERRO S.A., 32-050 Skawina, ul. Przemysłowa 7, www.ferro.pl

ZÁRUČNÍ PODMÍNKY

1. FERRO S.A. (dále uváděná jako poskytovatel záruky) uděluje 5letou záruku na těsnost a správnou činnost kulových kohoutů typu G61 pro plynové rozvody (ovšem ne déle než 7 let ode dne výroby uvedeného na korpusu kohoutu) a 2letou záruku na těsnost a správnou činnost kulových kohoutů typu G18 pro plynové rozvody (ovšem maximálně 4 roky ode dne výroby uvedeného na korpusu kohoutu). Záruční doba se počítá od data nákupu, které je potvrzeno příslušným nákupním dokladem (např. faktura nebo účtenka). Záruka platí pro kohouty zakoupené a provozované na území Polské republiky. Mimo hranice Polské republiky záruku uděluje prodejce.
2. Výrobní vady a poškození zaviněná výrobcem (materiálové, kvalitativní vady atd.) budou bezplatně odstraněny ve lhůtě 14 dní ode dne dodání kohoutu poskytovateli záruky. Odstraněním vady se myslí doplnění zboží na plnohodnotné, jeho oprava nebo výměna za kus bez vad. V případě výměny produktu za nový začíná záruční doba ode dne vydání nového produktu. V případě nedostupnosti daného modelu kohoutu (např. v důsledku jeho stažení z prodeje), může zákazník obdržet podobný výrobek z aktuální obchodní nabídky poskytovatele záruky, který bude z hlediska ceny a funkce odpovídat reklamovanému výrobku. Když není oprava výrobku nebo jeho výměna za nový bez vad možná, vyhrazuje si FERRO S.A. právo na vrácení hotovosti. Toto vrácení je možné jen prostřednictvím prodejního místa, na kterém došlo k nákupu.
3. Záruční oprava nezahrnuje úkony spojené s údržbou, které by měla provádět osoba disponující příslušným oprávněním (k obsluze plynových armatur).
4. Záruka nezahrnuje poškození a závady způsobené:
 - a. nesprávnou montáží, používáním a údržbou,
 - b. použitím jiného než doporučeného pracovního média,
 - c. tlakem a teplotou překračujícími specifikovaný pracovní rozsah,
 - d. mechanickými nečistotami v rozvodech a agresivním okolím,
 - e. samovolně zavedenými konstrukčními změnami a mechanickými poškozeními,
 - f. prvky těsnění opotřebovávajícími se během provozu.
5. Reklamace hlaste na místě nákupu kohoutu, odkud musí být hlášení společně s kohoutem, reklamačním protokolem a kopií dokladu o nákupu předány poskytovateli záruky (na jeho náklady) prostřednictvím dříve dohodnuté spediční firmy. Poskytovatel záruky nenese zodpovědnost za poškození vzniklá během přepravy reklamovaných kohoutů do sídla poskytovatele záruky.

6. Podmínkou posouzení hlášení reklamace je dodání čitelné kopie dokladu o nákupu (např. faktury nebo účtenky) k reklamovanému výrobku společně s kohoutem.
7. Záruční doba se prodlužuje o dobu trvání reklamačního postupu, počítá se ode dne nahlášení reklamace poskytovateli záruky.
8. FERRO S.A. Nezodpovídá za škody vzniklé přímo nebo nepřímo v důsledku zanedbání, poškození, nesprávné instalace nebo používání kohoutů k plynovým instalacím v podmínkách, které se neshodují s doporučeními, včetně těch, které se neshodují s níže uvedeným „Montážním a provozním návodem kulového ventilu pro plynové instalace pro budovy“.
9. Základem pro řešení sporů je právo platné na území Polské republiky.
10. Záruka nevylučuje, neomezuje a nezmenšuje nároky kupujících plynoucích z předpisů o ručení za vady prodané věci.

MONTÁŽNÍ A PROVOZNÍ NÁVOD KULOVÉHO KOHOUTU TYPU G18 a G61 NA PLYNOVÉ ROZVODY PRO BUDOVY

MONTÁŽ

Kohout je určen k instalování na plynových rozvodech budov s dotěsněním získaným na přípojovacích závitech provedených podle PN-EN 10226-1:2006.

1. Montáž kulového kohoutu může provádět jen osoba/firma oprávněná k provádění prací na plynových rozvodech.
2. Kohout musí být instalován s koulí v otevřené poloze, s uzavřenou instalací a po předchozím ujištění se, že v rozvodech není tlak.
3. Při montáži kohoutu k instalaci chyťte klíčem osmiúhelník šroubovací přípojky a našroubujte kohout na tento prvek instalace. Není přípustné zachycení klíče za nešroubovací přípojku (hrozí nezvratné poškození výrobku). Výše uvedené pokyny platí také v případě demontáže kohoutů z instalace.
4. Montáž kohoutu na instalaci musí být provedena tak, aby během a po zakončení montáže na kohout nepůsobila žádná napnutí ze strany rozvodů. Příliš silné dotažení kohoutu může vyvolat nežádoucí napnutí - je nutné věnovat obzvláštní pozornost tomu, aby se konec trubky neopíral o čelo prahu na konci závitu na kohoutu.
5. Závítové spoje s instalací utěsníte teflonovou pastou nebo páskou [podle technik spojení doporučených plynárenskými předpisy].
6. Kohout nechte jen v zcela otevřené nebo zcela zavřené poloze.
7. Zhotovitel rozvodů je povinen poučit odběratele o způsobu používání kulového kohoutu.

VYUŽITÍ

Jako odpojovací armatura v plynových rozvodech budov s dotěsněním získaným na přípojovacích závitech provedených podle PN-EN 10226-1:2006 mohou pracovat výhradně v polohách: „otevřený - ON“, „zavřený - OFF“. Není přípustné zanechání kohoutu v polootevřené poloze.

- rozsah pracovních teplot: -20°C ÷ 60°C (T2)
- maximální pracovní tlak: 5 barů (MOP 5)
- pracovní médium: I, II, III rodina plynů podle EN 437

Zbývající užité vlastnosti jsou představeny v prohlášení o vlastnostech.

POPIS ČINNOSTI

K otevření kohoutu dochází otočením jednoduché rukojeti nebo rukojeti typu motýlek doleva (v protisměru hodinových ručiček) - označení „ON“, zavírání v opačném směru (tedy doprava) - ozn. „OFF“. Poloha koule na kohoutu je určována polohou držadla: nastavení podél přípojky ukazuje na úplné otevření kohoutu, nastavení kolmé k přípojce - na jeho úplné uzavření.

ÚDRŽBA

Kulový kohout musí být po jisté době zkontrolován pro ověření jeho funkčnosti. Pro zajištění správné činnosti kohoutu se doporučuje otevírání a zavírání kohoutu několikrát ročně.

V případě zjištění netěsnosti nebo viditelného poškození je nutné zavít kohout a nahlásit poruchu správě budovy a dodavateli plynu.

VÝROBCE

Výrobcem kulových kohoutů na plyn je firma FERRO S.A., 32-050 Skawina, ul. Przemysłowa 7, www.ferro.pl

ZÁRUČNÉ PODMIENKY

1. FERRO S.A. [ďalej uvádzaný ako poskytovateľ záruky] udeľuje 5 ročnú záruku na tesnosť a správnu činnosť guľových kohútov typu G61 pre plynové rozvody [avšak nie dlhšie než 7 rokov odo dňa výroby uvedeného na korpuse kohúta] a 2 ročnú záruku na tesnosť a správnu činnosť guľových kohútov typu G18 pre plynové rozvody [avšak maximálne 4 roky odo dňa výroby uvedeného na korpuse kohúta]. Záručná doba sa počíta od dátumu nákupu, ktorý je potvrdený prislúšným nákupným dokladom (napr. faktúra alebo účtenka). Záruka platí pre kohúty zakúpené a prevádzkované na území Poľskej republiky. Mimo hranice Poľskej republiky záruku udeľuje predajca.
2. Výrobné chyby a poškodenia zavinené výrobcom [materiálové, kvalitatívne chyby atď.] budú bezplatne odstránené v lehote 14 dní odo dňa dodania kohúta poskytovateľovi záruky. Odstránením chyby sa myslí doplnenie tovaru za plnohodnotný, jeho oprava alebo výmena za kus bez chýb. V prípade výmeny produktu za nový začína záručná doba odo dňa vydania nového produktu. V prípade nedostupnosti daného modelu kohúta [napr. v dôsledku jeho stiahnutia z predajca], môže zákazník získať podobný výrobok z aktuálnej obchodnej ponuky poskytovateľa záruky, ktorý bude z hľadiska ceny a funkcie zodpovedať reklamovanému výrobku. Keď nie je oprava výrobku alebo jeho výmena za nový bez chýb možná, vyhradzuje si FERRO S.A. právo na vrátenie hotovosti. Toto vrátenie je možné len prostredníctvom predajného miesta, na ktorom došlo k nákupu.
3. Záručná oprava nezahŕňa úkony spojené s údržbou, ktoré by mala robiť osoba disponujúca prislúšným oprávnením [na obsluhu plynových armatúr].
4. Záruka nezahŕňa poškodenia a nedostatky spôsobené:
 - a. nesprávnou montážou, používaním a údržbou,
 - b. použitím iného než odporúčaného pracovného média,
 - c. tlakom a teplotou prekračujúcimi špecifikovaný pracovný rozsah,
 - d. mechanickými nečistotami v rozvodoch a agresívnym okolím,
 - e. samovoľne zavedenými konštrukčnými zmenami a mechanickými poškodeniami,
 - f. prvkami tesnenia opotrebovávajúcimi sa počas prevádzky.
5. Reklamácie hláste na mieste nákupu kohúta, odkiaľ musí byť hlásenie spoločne s kohútom, reklamáčným protokolom a kópiou dokladu o nákupe odovzdané poskytovateľovi záruky [na jeho náklady] prostredníctvom predtým dohodnutej špedičnej firmy. Poskytovateľ záruky nenesie zodpovednosť za

poškodenia vzniknuté počas prepravy reklamovaných kohútov do sídla poskytovateľa záruky.

6. Podmienkou posúdenia hlásenia reklamácie je dodanie čitateľnej kópie dokladu o nákupe (napr. faktúry alebo účtenky) k reklamovanému výrobku spoločne s kohútom.
7. Záručná doba sa predlžuje o dobu trvania reklamačného postupu, počíta sa odo dňa nahlásenia reklamácie poskytovateľovi záruky.
8. FERRO S.A. nezodpovedá za škody vzniknuté priamo alebo nepriamo v dôsledku zanedbania, poškodenia, nesprávnej inštalácie alebo používania kohútov k plynovým inštaláciám v podmienkach, ktoré sa nezlučujú s odporúčaniami, vrátane tých, ktoré sa nezhodujú s nižšie uvedeným „Montážnym a prevádzkovým návodom guľového ventilu pre plynové inštalácie pre budovy“.
9. Základom pre riešenie sporov je právo platné na území Poľskej republiky.
10. Záruka nevylučuje, neobmedzuje a nezmenšuje nároky kupujúceho plynúce z predpisov o ručení za chyby predanej veci.

MONTÁŽNY A PREVÁDZKOVÝ NÁVOD GUĽOVÉHO KOHÚTA TYPU G18 a G61 PRE PLYNOVÉ ROZVODY PRE BUDOVY

MONTÁŽ

Kohút je určený na inštalovanie na plynových rozvodoch budov s dotesením získaným na pripojovacích závitoch urobených podľa PN-EN 10226-1:2006.

1. Montáž guľového kohúta môže robiť len osoba / firma oprávnená na vykonávanie prác na plynových rozvodoch.
2. Kohút musí byť inštalovaný s guľou v otvorenej polohe, s uzatvorenou inštaláciou a po predchádzajúcom uistení sa, že v rozvodoch nie je tlak.
3. Pri montáži kohúta na inštaláciu chyťte kľúčom osemuholník skrutkovacej prípojky a naskrutkujte kohút na tento prvok inštalácie. Nie je prípustné zachytenie kľúča za neskrutkovaciu prípojku (hrozí nezvratné poškodenie výrobku). Vyššie uvedené pokyny platia tiež v prípade demontáže kohútov z inštalácie.
4. Montáž kohúta na inštalácii musí byť vykonaná tak, aby počas a po zakončení montáže na kohút nepôsobilo žiadne napnutie zo strany rozvodov. Príliš silné dotiahnutie kohúta môže vyvolať nežiaduce napnutie – je nutné venovať mimoriadnu pozornosť tomu, aby sa koniec rúrky neopieral o čelo prahu na konci závitov na kohútovi.
5. Závitové spoje s inštaláciou utesnite teflónovou pastou alebo páskou [podľa techník spojenia odporúčaných plynárenskými predpismi].
6. Kohút nechajte len v úplne otvorenej alebo úplne zatvorenej polohe.

7. Zhotoviteľ rozvodov je povinný poučiť odberateľa o spôsobe používania guľového kohúta.

VYUŽITIE

Ako odpojovacia armatúra v plynových rozvodoch budov s dotesením získaným na pripojovacích závitoch urobených podľa PN-EN 10226-1:2006 môže pracovať výhradne v polohách: „otvorený – ON“, „zatvorený – OFF“. Nie je prípustné zanechanie kohúta v polootvorenej polohe.

- rozsah pracovných teplôt:
 - 20°C ÷ 60°C [T2]
- maximálny pracovný tlak: 5 barov (MOP 5)
- pracovné médium: I, II, III rodina plynov podľa EN 437

Zostávajúce úžitkové vlastnosti sú predstavené vo vyhlásení o parametroch.

POPIS ČINNOSTI

K otvoreniu kohúta dochádza otočením pákovej rukoväte alebo rukoväte typu motýlik doľava (v protismere hodinových ručičiek) – označenie „ON“, zatváranie v opačnom smere (teda doprava) – ozn. „OFF“. Poloha gule na kohútovi je určovaná polohou držadla: nastavenie pozdĺž prípojky ukazuje na úplné otvorenie kohúta, nastavenie kolmé k prípojke – na jeho úplné uzatvorenie.

ÚDRŽBA

Guľový kohút musí byť po istej dobe skontrolovaný na overenie jeho funkčnosti. Na zaistenie správnej činnosti kohúta sa odporúča otváranie a zatváranie kohúta niekoľkokrát ročne.

V prípade zistenia netesností alebo viditeľného poškodenia je nutné zavrieť kohút a nahlásiť poruchu správcovi budovy a dodávateľom plynu.

VÝROBCA

Výrobcom guľových kohútov na plyn je firma FERRO S.A., 32-050 Skawina, ul. Przemysłowa 7, www.ferro.pl

WARRANTY TERMS

1. FERRO S.A. (hereafter the Guarantor) hereby issues 5-year warranty for leak-proof and effective service of type G61 ball valves for gas systems (however not beyond 7 years as of the date of manufacture specified on the valve body), and 2-year warranty for leak-proof and effective service of type G18 ball valves for gas systems (however not beyond 4 years as of the date of manufacture specified on the valve body). The warranty period commences on the date of purchase according to the proof of purchase [e.g. invoice, receipt]. The warranty is valid for valves purchased and operated in the territory of the Republic of Poland. Outside the territory of the Republic of Poland, warranty shall be offered by the dealer.
2. Fabrication defects or any damage caused through the manufacturer's default (defects in materials, quality, etc.) shall be repaired free of charge within 14 days of shipping the valve to the Guarantor. Effective remedial of a defect means restoring the full functional value of the product, or repairing the item, or replacing the faulty item with a fault-free substitute. If a product is replaced with a new item, the warranty period shall commence as of the date of delivery of the new product. If a specific valve model is not available (e.g. has been phased out), the customer can receive a similar product from the Guarantor's current product range, equivalent to the disputed item in terms of price and functional properties. When a product cannot be repaired or replaced with a new item, FERRO S.A. shall be entitled to reimburse the cash value to the customer. Such reimbursement can only be done through the actual point of sale.
3. Warranty repairs shall not include any maintenance activities, which should be carried out by a duly qualified individual (with gas fittings operator competences).
4. This warranty shall not cover any loss or damage caused by:
 - a. inadequate installation, use or maintenance,
 - b. use of any other service media than recommended,
 - c. pressure and temperature exceeding the specified operating range,
 - d. mechanical impurities present in the installation, aggressive environment,
 - e. unauthorized structural modifications or mechanical damage,
 - f. normal wear of sealing pieces.
5. Complaints should be filed at the point of sale of the valve, which shall transfer the complaint with the returned valve, a complaint report and a copy of proof of purchase to the Guarantor (at the latter's expense) through the agreed shipping contractor. The Guarantor shall not

be responsible for any damage occurring during transport of the returned valves to the Guarantor's site.

6. A complaint shall be considered only provided that a legible copy of the proof of purchase (such as an invoice or receipt) is attached to the valve.
7. The warranty period shall be extended by the duration of the complaint procedure, starting with the date of the complaint being filed with the Guarantor.
8. FERRO S.A. shall not be responsible for any losses that may occur directly or indirectly through negligence, damage, faulty installation or misuse of valves for gas systems not in accordance with the environmental requirements or with these "Instructions for installation, assembly and operation of a ball valve for gas systems in buildings".
9. Any disputes shall be resolved according to the law of the Republic of Poland.
10. This warranty does not exclude, limit or suspend the buyer's rights under the laws on liability for defects in items sold.

INSTRUCTIONS FOR ASSEMBLY AND OPERATION OF TYPE G18 AND TYPE G61 BALL VALVE FOR GAS SYSTEMS IN BUILDINGS

INSTALLATION

The valve is designed for installation in gas systems in buildings, with additional sealing obtained at connection threads according to PN-EN 10226-1:2006.

1. A ball valve can only be installed by a person or company licensed to work on gas systems.
2. The valve needs to be installed with the ball in the open position, the system closed, after making sure that the system is depressurized.
3. When attaching the valve to the system, pick the octagonal cap of screwed joint with a wrench and screw the valve onto the system piece. Any other joints than screwed joints cannot be picked with a wrench (risk of irreparable damage to the product). The above instructions apply to disassembling the valves from the system as well.
4. Mount the valve to the installation so that no stresses from the installation affect the valve during or after the assembly procedure. Excessive tightening of the valve can cause unacceptable stress - make sure that the pipe end is not supported against the face of the projection at the end of valve thread.
5. Seal any threaded joints to the system using Teflon paste or tape (as per the connection techniques recommended in the gas industry regulations).
6. Leave the valve fully opened or fully closed only.
7. The system builder should instruct the

user about the rules of using the ball valve.

USE

As cut-off fitting in gas systems in buildings, with additional sealing obtained at connection threads according to PN-EN 10226-1:2006, only capable of operating in "open - ON" or "closed - OFF" positions. The valve cannot be left in half-open position.

- Operating temperature range: -20°C ÷ 60°C (T2)
- Maximum operating pressure: 5 bar (MOP 5)
- Service media: Gas ranges I, II, III according to EN 437

Other functional characteristics are presented in the functional properties declaration.

DESCRIPTION OF SERVICE

To open the valve, turn the straight or butterfly lever to the left (counterclockwise) - "ON" indication; to close, turn to the opposite direction (to the right) - "OFF" indication. Ball position in the valve is determined by the lever position: lengthwise with the service line indicates a fully opened valve, perpendicular to the service line indicates a fully closed valve.

MAINTENANCE

Check the ball valve from time to time to verify its functional properties. To ensure proper functioning of the valve, open and close it several times a year.

If any leakage or visible damage is found, close the valve and report the failure to the building administration and the gas supplier.

MANUFACTURER

Ball valves for gas installations are manufactured by FERRO S.A., 32-050 Skawina, ul. Przemysłowa 7, www.ferro.pl

CONDIȚIILE DE GARANȚIE

1. FERRO S.A. (numită în continuare Garant) oferă 5 ani de garanție pentru etanșeitatea și buna funcționare a robinetelor cu bilă de tip G61 pentru instalațiile de gaze naturale (dar nu mai mult de 7 ani de la data de fabricație indicată pe corpul robinetului) și de 2 ani de garanție a robinetelor cu bilă de tip G18 pentru instalațiile de gaze naturale (dar nu mai mult de 4 ani de la data fabricației indicate pe corpul robinetului). Perioada de garanție este calculată de la data achiziției confirmată de dovada de cumpărare relevantă (de ex. factură sau bon fiscal). Garanția cuprinde numai robinetele achiziționate și exploatate pe teritoriul României. În afara granițelor României garanția este asumată de distribuitorul sau vânzătorul din țara respectivă. DURATA MEDIE DE UTILIZARE A PRODUSULUI este de 5 ani.
2. Defectele de fabricație și deteriorările din vina producătorului (defectele materialelor, de calitate etc.) vor fi remediate gratuit în perioadă de 15 zile calendaristice din ziua livrării robinetului la Garant. Prin remedierea defectului se înțelege completarea mărfii la una integrală, repararea sau înlocuirea cu un exemplar fără defecte. În cazul înlocuirii produsului cu unul nou, perioada de garanție începe în ziua furnizării noului produs. În cazul în care un model de robinet nu este disponibil (de exemplu, ca urmare a retragerii din vânzare), clientul poate primi un produs similar din oferta comercială curentă a Garantului care în ceea ce privește prețul și funcționalitatea va corespunde produsului reclamat. Când repararea produsului sau înlocuirea cu unul nou fără defecte nu este posibilă, FERRO S.A. își rezervă dreptul restituirii în numerar. Această restituire este posibilă numai prin intermediul magazinului de unde a fost efectuată achiziția.
3. Repararea în garanție nu include activitățile de întreținere, efectuate de o persoană cu autorizațiile corespunzătoare (pentru deservirea armaturii de gaz).
4. Garanția nu cuprinde deteriorările și defectele determinate de:
 - a. montarea , utilizarea și întreținerea incorectă,
 - b. folosirea unui mediu de lucru altul decât cel recomandat,
 - c. presiuni și temperaturi care depășesc domeniul de lucru specificat,
 - d. impurități mecanice în instalație și mediu agresiv,
 - e. introducerea modificărilor neautorizate în construcție și deteriorări mecanice,
 - f. elementele de etanșare care se uzează în timpul exploatării.
5. Reclamațiile trebuie depuse la locul de achiziție a robinetului, de unde împreună

- nă cu robinetul, protocolul de reclamație, copia dovezii de achiziție, de unde este transmisă la Garant (pe cheltuiala acestuia) printr-o companie de expediere convenită anterior. Garantul nu își asumă responsabilitate pentru daunele cauzate în timpul transportului robinetelor reclamate la sediu Garantului.
6. Condiția pentru soluționarea reclamației este furnizarea împreună cu robinetul a unei copii clare a dovezii de achiziție (de ex.: factură sau bon fiscal) a produsului reclamat.
7. Perioada de garanție se prelungeste cu durata procedurii de reclamație, calculată de la data depunerii reclamației la Garant.
8. FERRO S.A. nu își asumă responsabilitatea pentru daunele care rezultă direct sau indirect ca urmare a neglijenței, deteriorării, instalării necorespunzătoare sau utilizării robinetelor pentru instalații de gaze naturale în condiții care nu sunt conforme cu cele recomandate, inclusiv cele care nu sunt conforme cu "Instrucțiuni de montaj și de exploatare a robinetului cu bilă la instalațiile de gaze în clădiri".
9. Baza de soluționare a litigiilor este legea aplicabilă pe teritoriul României.
10. Garanția nu exclude, nu limitează și nu suspendă drepturile cumpărătorului care decurg din prevederile de răspundere legală pentru defectele obiectului vândut.

INSTRUCȚIUNI DE MONTAJ ȘI DE EXPLOATARE A ROBINETULUI CU BILĂ DE TIP G18 și G61 PENTRU INSTALAȚIILE DE GAZE NATURALE ÎN CLĂDIRI

MONTAJ

Robinetul este destinat pentru montarea în instalațiile de gaze în clădiri cu etanșare obținută pe filetele de conectare realizată conform PN-EN 10226-1: 2006.

1. Robinetul cu bilă poate fi montat numai de o persoană / companie autorizată pentru efectuarea lucrărilor în instalații de gaze naturale.
2. Robinetul trebuie montat cu bila în poziție deschisă, cu instalație închisă și după verificarea prealabilă că în instalație nu este presiune.
3. În timpul montării robinetului cu bilă la instalație trebuie prins cu cheia octogonul racordului și înșurubat robinetul pe elementul instalației. Nu se permite prinderea cu cheia a altor părți din robinet decât cele cu filet (poate provoca deteriorarea iremediabilă a produsului). Recomandările de mai sus sunt valabile și în cazul demontajului robinetelor din instalație.
4. Montarea robinetului la instalație trebuie să fie efectuată astfel încât în timpul și după montaj robinetul să nu fie afectat de orice tensiune din partea

instalației. Înșurubarea prea puternică a robinetului poate duce de asemenea la tensiuni nedorite – trebuie acordată o atenție deosebită să nu se sprijine capătul țevii de frontal pragului de la capătul filetelui în robinet.

5. Racordurile filetate cu instalația trebuie etanșate cu o pastă sau cu bandă de teflon [conform tehnicilor de conectare recomandate de reglementările privind instalațiile de gaze naturale].
6. Robinetul trebuie lăsat numai în poziția complet deschisă sau închisă.
7. Executorul instalației trebuie să instruiască beneficiarul despre modul de utilizare a robinetului cu bilă.

UTILIZARE

Ca armatură de închidere a instalațiilor de gaz naturale în clădiri cu etanșările obținute pe filetele de racordare executate conform PN-EN 10226-1:2006, care poate funcționa numai în pozițiile: „deschis – ON”, „închis – OFF”. Nu se permite lăsarea robinetului în poziția semi deschisă.

- intervalul temperaturilor de lucru: -20°C + 60°C (T2)
- presiunea maximă de lucru: 5 bar (MOP 5)
- mediul de lucru: I, II, III din familia de gaze conform EN 437

Alte proprietăți de utilizare sunt prezentate în declarația de performanță în utilizare.

DESCRIEREA FUNCȚIONĂRII

Deschiderea robinetului are loc prin rotirea mânerului simplu sau a mânerului de tip fluture spre stânga (în sensul contrar sensului de rotație al acelor de ceasornic) - marcare „ON”, închiderea în direcția opusă (adică spre dreapta) - marcare „OFF”. Poziția bilei în robinet este definită prin poziția mânerului: poziția de-a lungul conexiunilor indică deschiderea completă a robinetului, setarea perpendiculară de conexiuni - indică închiderea completă.

ÎNȚREȚINERE

Robinetul cu bilă trebuie inspectat periodic pentru a verifica funcționarea acestuia. Pentru a asigura funcționarea corectă a robinetului, se recomandă deschiderea și închiderea robinetului de mai multe ori pe an.

În caz de scurgeri sau deteriorări vizibile, robinetul trebuie închis și despre defecțiunea informat administratorul clădirii și furnizorul de gaze naturale.

PRODUCĂTOR

Producătorul robinetelor cu bilă pentru gaze naturale este FERRO S.A., 32-050 Skawina, str. Przemysłowa 7, www.ferro.pl

ГАРАНТИЙНЫЕ УСЛОВИЯ

1. FERRO S.A. (именуемая в дальнейшем Гарантом) предоставляет 5-летнюю гарантию на плотность и гарантию шаровых кранов типа G61 для газовых инсталляций (не более однако 7 лет от даты изготовления указанной на корпусе крана), а также 2-годовую гарантию на плотность и правильную работу шаровых кранов типа G18 для газовых инсталляций (не более однако 4 лет от даты изготовления указанной на корпусе крана). Гарантийный срок исчисляется от даты покупки подтвержденной соответствующим доказательством покупки (напр. счет-фактура или чек). Гарантия охватывает краны приобретенные и используемые на территории Республики Польша. За границами республики Польша гарантию предоставляет продавец.
2. Заводские дефекты и повреждения по вине производителя (дефекты материала, качественные и т.д.) будут устраняться бесплатно в течение 14 дней от даты доставки крана Гаранту. Под устранением дефекта следует понимать доведение товара до состояния полноценности, его ремонт или замену продукта экземпляром без дефекта. В случае замены продукта новым, гарантийный срок начинается со дня выдачи нового продукта. В случае недоступности данной модели крана (напр. в результате снятия его с продаж), клиент может получить похожий продукт из актуального торгового предложения Гаранта, который учитывая цену и функциональность будет соответствовать рекламируемому продукту. Если ремонт продукта или его замена новым без дефекта не возможны, FERRO S.A. оставляет за собой право возврата денег. Возврат возможен только через пункт продажи, в котором была произведена покупка.
3. Гарантийный ремонт не охватывает консервационных действий, которые должны выполняться лицами, имеющими соответствующие разрешения (на обслуживание газовой арматуры).
4. Гарантия не охватывает повреждений и поломок вызванных:
 - a. неправильным монтажом, использованием, консервацией,
 - b. использованием рабочего медиум, иного от рекомендуемого,
 - c. давлением и температурой превышающим выделенный рабочий диапазон,
 - d. механическими загрязнениями в инсталляции и агрессивной окружающей средой,
 - e. самовольным введением изменений в конструкции и механическими повреждениями,
 - f. элементами уплотнений используемых во время эксплуатации.
5. Рекламации следует подавать в месте приобретения крана, откуда заявление вместе с краном, рекламационным протоколом и копией

подтверждения покупки должно быть передано Гаранту (за его счет) через посредничество предварительно договоренной экспедиционной компании. Гарант не несет ответственности за повреждения возникшие во время транспортировки рекламируемых кранов Гаранту.

6. Условием рассмотрения рекламационного заявления является доставка вместе в краном читаемой копии подтверждения покупки (напр. счет-фактура или чек) рекламируемого продукта.
7. Гарантийный срок удлиняется на время длительности рекламационной процедуры, начиная от даты рекламационного заявления Гаранту.
8. FERRO S.A. не несет ответственности за повреждения возникшие непосредственно или посредственно в результате небрежного обращения, повреждения, неправильного подключения кранов к газовой инсталляции в условиях несоответствующих с рекомендуемыми, в том числе с приведенной ниже «Инструкцией по монтажу и эксплуатации шарового крана для газовой инсталляции для зданий».
9. Основой для решения споров является закон обязующий на территории Республики Польша.
10. Гарантия не исключает, не ограничивает и не приостанавливает права покупателя истекающих из правил о ручательстве за дефекты проданной вещи.

ИНСТРУКЦИЯ ПО МОНТАЖУ И ИСПОЛЬЗОВАНИЮ ШАРОВОГО КРАНА ТИП G18 и G61 ДЛЯ ГАЗОВЫХ ИНСТАЛЛЯЦИЙ ДЛЯ ЗДАНИЙ

МОНТАЖ

Кран предназначен для установки в газовых инсталляциях зданий с чеканками подключаемыми на присоединительной резьбе согласно норме PN-EN 10226-1:2006.

1. Монтаж шарового крана может выполняться лицом/фирмой имеющей разрешения на выполнение работ в газовых инсталляциях.
2. Кран должен монтироваться с шаром в открытом положении, при закрытой инсталляции после предварительной проверки отсутствия давления в инсталляции.
3. После монтажа крана к инсталляции следует схватить ключом за восьмигранник накручиваемого присоединения и накрутить кран на элемент инсталляции. Недопустимо хватать ключом за ненакручиваемое подсоединение (грозит необратимым повреждением продукта). Указанные выше рекомендации обязывают также при демонтаже крана.
4. Монтаж крана к инсталляции должен так, чтобы во время и после окончания монтажа на кран не воздействовали никакие. Слишком сильное

прикручивание крана может также вызвать нежелательные напряжения – следует обратить особое внимание на то, чтобы конец трубы не упирался лоб порога на конце резьбы в кране.

5. Резьбовые соединения с инсталляцией уплотнять пастой или тефлоновой лентой (согласно с техникой соединений рекомендуемых газовыми правилами).
6. Кран следует оставлять только в положении полного закрытия или открытия.
7. Исполнитель газовой инсталляции должен разъяснить пользователю правила пользования шаровым краном.

ПРИМЕНЕНИЕ

В качестве отсекающей арматуры в газовых инсталляциях зданий с уплотнением полученным на соединительной резьбе выполненной согласно норме PN-EN 10226-1:2006, могущие работать исключительно в положениях: „открыто – ON”, „закрыто – OFF”. Недопустимо оставлять кран в положении полуоткрытом.

- диапазон рабочих температур: -20°C ÷ 60°C (T2)
- максимальное рабочее давление: 5 bar (MOP 5)
- рабочее медиум: I, II, III семья газов согласно с EN 437

остальные полезные свойства представлены в декларации пользовательских свойств

ОПИСАНИЕ РАБОТЫ

Открытие крана выполняется поворотом простой ручки или ручки типа мотылек влево (в направлении противоположном движению часовой стрелки) – обозначение „ON”, закрытие в противоположном направлении (т.е. вправо) – обозначение „OFF”. Положение шарика в кране определяется положением ручки: установление вдоль подсоединений указывает на полное открытие крана, перпендикулярное положение к подсоединениям – полное его открытие.

КОНСЕРВАЦИЯ

Стальной кран должен раз на какое то время контролироваться для проверки его функциональности. Чтобы обеспечить правильную работу крана рекомендуется открытие и закрытие его несколько раз в году.

В случае обнаружения негерметичности, либо заметного повреждения следует закрыть кран и заявить об аварии в администрацию здания и поставщику газа.

ПРОИЗВОДИТЕЛЬ

Производителем шаровых кранов для газа является фирма FERRO S.A., 32-050 Skawina, ul. Przemysłowa 7, www.ferro.pl

GARANCIÁLIS FELTÉTELEK

1. A FERRO S.A. (továbbiakban, mint Garanciavállaló) 5 évre vállal garanciát (de nem hosszabb időre, mint a csapon megjelölt gyártástól számított 7 év) a G61 típusú gáz gömbcsapok szivárgásmentes és megfelelő működésére, valamint 2 évre vállal garanciát (de nem hosszabb időre, mint a csapon megjelölt gyártástól számított 4 év) a G18 típusú gáz gömbcsapok szivárgásmentes és megfelelő működésére. A garanciális időszak a vásárlás dátumától számítandó, melyet a Vevőnek megfelelő vásárlási bizonylattal (számla vagy áfás számla) kell igazolnia. A garancia a Lengyel Köztársaság területén értékesített és használt gömbcsapokra vonatkozik. Lengyelország területén kívül a garanciát az eladó vállalja.
2. A Garanciavállaló a hozzá eljuttatott csapon található gyári hibákat és a gyártó hibájából származó meghibásodásokat (anyag, minőségi hiba, stb.) az átvételtől számított 14 napon belül költésmentesen kijavítja. A hiba kijavítása alatt a következő tevékenységek értendők: a termék teljes értékűvé történő kiegészítése, a termék megjavítása, illetve kicserélése egy hibamentes példányra. Amennyiben az adott csap modell már nem kapható (mert pl. többé nem értékesítik), a Vevő a Garanciavállaló aktuális kereskedelmi kínálatában található, árban és funkcionálisában a reklamált terméknek megfelelő csapot kaphat cserébe. Amennyiben nincs mód a termék megjavítására, illetve egy hibátlan példányra történő kicserélésére, úgy a FERRO S.A. fenntartja a jogát a termék árának visszatérítésére. A pénz visszatérítésére kizárólag a vásárlás helyszínének közvetítésével van lehetőség.
3. A garanciális javítás nem vonatkozik azokra a karbantartási műveletekre, melyeket megfelelő képzéssel rendelkező szakembernek (gázszerelőnek) kell végeznie.
4. A garancia nem vonatkozik a következő meghibásodásokra:
 - a. nem megfelelő beszerelés, használat és karbantartás,
 - b. a javasoltól eltérő munkaeszközök használata,
 - c. a megadottól eltérő nyomás és hőmérséklet munkatartomány alkalmazása,
 - d. mechanikai szennyeződés a gázrendszerben és agresszív környezet,
 - e. önállóan végzett szerkezeti módosítások vagy mechanikai sérülések,
 - f. a tömítés természetes öregedésnek kitett részeinek elhasználódására.
5. A reklamációt a vásárlás helyszínén kell bejelenteni, innen küldik el a bejelentést, a reklamációs jegyzőkönyvet, valamint a termék vásárlási bizonylatát egy előzetesen egyeztetett szállítmányozási

céggel a Garanciavállalóhoz (a Garanciavállaló költségén). A Garanciavállaló nem vállal felelősséget a telephelyére történő szállítás során keletkező hibákért.

6. A garancia elbírálásának feltétele a jól olvasható vásárlási bizonylat (pl. számla, áfás számla) elküldése a reklamált termékkel együtt.
7. Reklamáció esetén a garanciális időszak meghosszabbodik a reklamációs eljárás időtartamával, melyet a reklamáció bejelentésének a Garanciavállalóhoz történő beérkezésétől kell számítani.
8. A FERRO S.A. nem vállal felelősséget a gömbcsapok elhanyagolásából, meghibásodásából, nem megfelelő beszereléséből vagy az előírásoknak – ideértve a „Épületi gáz gömbcsapok beszerelési és használati útmutatóját” – meg nem felelő használatából származó közvetlen vagy közvetett károkat.
9. Vítás ügyekben a Lengyel Köztársaság hatályos jogszabályinak rendelkezései az irányadók.
10. A garancia nem zárja ki, nem korlátozza és nem függeszt fel a vásárló a szavatosságra vonatkozó jogszabályok által biztosított jogait hibás áru esetén.

G18 és G61 TÍPUSÚ ÉPÜLETI GÁZ GÖMBCSAPOK BESZERELÉSI ÉS HASZNÁLATI ÚTMUTATÓJA

SZERELÉS

A csap a MSZ-EN 10226-1:2006 Csőmenet menethető tömítő kötéssel c. szabványnak megfelelő gázrendszerekbe szerelhető be.

1. A csap beszerelését kizárólag gázszerelési képzéssel rendelkező személy/cég végezheti.
2. Beszerelésekor a gömbnek nyitva kell lennie, a rendszert viszont el kell zárni és a beszerelés előtt meg kell bizonyosodni róla, hogy nincsen benne nyomás.
3. Beszerelésekor a kulccsal a csap nyolcszögét kell megfogni a kötésnél, és azt kell rácsavarni a csőmenetre. Tilos a csap nem menetes részét fogni a kulccsal, az ugyanis maradóan károsodást okozhat a termékben. A csap leszerelésekor hasonló módon kell eljárni.
4. Ügyelni kell arra, hogy a csap beszerelése közben és annak befejezése után ne feszüljön a csap a rendszerben és ne nehezedjen rá nyomás. Ha becsavarásakor túl erősen meghúzzuk a csapot, azaz nem kívánt nyomás vagy feszültség keletkezhet – ügyelni kell arra, nehogy a cső vége a csap menetén lévő küszöbnek feszüljön.
5. A gázrendszer és a csap menetsatlakozásait teflon pasztával vagy szalaggal kell tömíteni (a satlakozási módszerek gázszerelési előírásainak megfelelően).
6. A csapot kizárólag teljesen nyitott vagy teljesen zárt állapotban szabad hagyni.

7. A kivitelezőnek tájékoztatnia kell a felhasznált a gömbcsap megfelelő használatáról.

FELHASZNÁLÁS

A csap a MSZ-EN 10226-1:2006 Csőmenet menethető tömítő kötéssel c. szabványnak megfelelő gázrendszerek elzárására szolgáló szerelvény, melyet kizárólag „nyitott – ON” vagy „zárt – OFF” állapotban szabad használni. Tilos a csapot félig zárt állapotban hagyni.

- üzemi hőmérséklettartomány: -20°C + 60°C (T2)
- maximális üzemi nyomás: 5 bar (MOP 5)
- üzemi környezet: EN 437 szerinti meghatározott I, II, III gázcsalád

A többi üzemi paraméter a teljesítménymeghatározásokban található.

MŰKÖDÉSI MECHANIZMUS

A csapot az egyenes kar vagy a pillangós kar balra (az óramutató járásával ellentétes irányban) fordításával lehet megnyitni – „ON” jelölés, és az ellentétes irányba (azaz jobbra) történő fordításával lehet elzárni – „OFF” jelölés. A gömb helyzetét a kar helyzete határozza meg: amennyiben a kar a csatlakozással párhuzamos, úgy a csap teljesen meg van nyitva, ha a kar a csatlakozásra merőleges, úgy a csap teljesen el van zárva.

KARBANTARTÁS

A golyóscsap működését időnként le kell ellenőrizni. A csap megfelelő működéséhez ajánlott azt évente többször kinyitni és elzárni.

Szivárgás vagy szemmel látható meghibásodás esetén a csapot el kell zárni és a hibát jelenten kell az épület üzemeltetőjének, valamint a gázszolgáltatóknak.

GYÁRTÓ

A gáz gömbcsapok gyártója a FERRO S.A. cég, 32-050 Skawina, ul. Przemysłowa 7, www.ferro.pl

ГАРАНЦИОННИ УСЛОВИЯ

1. FERRO S.A. (наричана по-нататък Гарант) предоставя 5-годишна гаранция на пълнотн и правилно действие на сферичните кранове от тип G61 за газовой инсталлации (но не повече от 7 години, считано от датата на производство, посочена върху корпуса на крана) и 2-годишна гаранция на пълнотн и правилно действие на сферични кранове от тип G18 за газовой инсталлации (но не повече от 4 години, считано от датата на производство, посочена върху корпуса на крана). Гаранционният срок започва да тече от датата на покупката, потвърдена със съответен документ за покупка (например фактура или касова бележка). Гаранцията важи да кранове, закупени и експлоатирани на територията на Република Полша. Извън границите на Република Полша гаранцията се предоставя от продавача.
2. Фабрични дефекти и повреди, възникнали по вина на производителя (дефекти на материала, качествени дефекти и др.), ще бъдат отстранявани безплатно в срок от 14 дни от датата на доставката на крана на Гаранта. Под отстраняване на дефектите следва да се разбира допълване на продукта до пълноценната му стойност, ремонт или подмяна на продукта с нов екземпляр, без дефекти. В случай на подмяна на продукта с нов продукт гаранционният срок започва да тече от датата на издаване на новия продукт. В случай, когато даденият модел кран не е достъпен (например: поради изтегляне от продажба), клиентът може да получи сходен продукт от актуалната търговска оферта на Гаранта, който по цена и функционалност ще съответства на рекламирания продукт. Когато ремонтът на продукта или подмяната му с нов продукт без дефекти са невъзможни, FERRO S.A. запазва правото си да върне паричната сума за продукта. Връщането на паричната сума е възможно само с посредничеството на обекта, в който е направена покупката.
3. Гаранционният ремонт не обхваща дейности по поддръжка, които трябва да се изпълняват от лице, притежаващо съответни квалификации (за обслужване на газова арматура).
4. Гаранцията не обхваща повреди и дефекти, възникнали поради:
 - a. неправилен монтаж, използване и поддръжка,
 - b. използване на работен газ, различен от препоръчвания,
 - c. стойности на налягането и температурата, надвишаващи определения работен обхват,
 - d. механични замърсявания в инсталлацията и агресивна среда,
 - e. произволно въвеждане на промени в конструкцията и механични повреди,
 - f. уплътнителни елементи, износващи се по време на експлоатация.
5. Рекламацията следва да се заявява на мястото на закупуване на крана, откъдето заявената рекламация заедно с крана и документа за покупка трябва да бъдат изпратени на Гаранта (за негова сметка) посредством предварително съгласувана куриерска фирма. Гарантът не носи отговорност за повреди, въз-

никнали по време на транспортирането на рекламираните кранове до седалището на Гаранта.

6. Условието за разглеждане на заявената рекламация е доставянето заедно с крана на четливо копие на документа за покупката (например фактура или касова бележка) на рекламираната стока.
7. Гаранционният период се удължава с времето на продължителност на рекламационната процедура, считано от датата на заявка на рекламацията при Гаранта.
8. FERRO S.A. Не носи отговорност за щети, възникнали директно или индиректно поради небрежност, увреждане, неправилно инсталиране или използване на крановете за газова инсталлация в условия, несъответстващи на препоръчаните, в това число несъответстващи и на настоящата „Инструкция за монтаж и експлоатация на сферичен кран за сградни газовой инсталлации“.
9. При решаване на спорове се прилага законодателството, действащо на територията на Република Полша.
10. Гаранцията не изключва, не ограничават, нито не прекратяват правата на купувача, промитичащи от разпоредбите за гаранцията за дефекти в продадената стока.

ИНСТРУКЦИЯ ЗА МОНТАЖ И ЕКСПЛОАТАЦИЯ НА СФЕРИЧЕН КРАН ОТ ТИП G18 И G61 ЗА СГРАДНИ ГАЗОВИ ИНСТАЛАЦИИ

МОНТАЖ

Кранът е предназначен за монтиране в сградни газовой инсталлации с уплътнение, постигнато на присъединителните резби, изпълнени съгласно PN-EN 10226-1:2006.

1. Монтажът на сферичния кран може да бъде извършен само от лице/фирма, притежаващо сертификат за извършване на дейности в газовой инсталлации.
2. Кранът трябва да се монтира със сфера в отворено положение при затворена инсталлация и след като монтажът се увери, че инсталлацията не е под налягане.
3. При монтажа на крана за газовой инсталлации трябва да хванете резбованото присъединение с ключа за осмогълника и да завинтите крана върху елемента на инсталлацията. Недопустимо е хващането с ключа на съединението, което не се завинта (това може да доведе до необратима повреда на продукта). Горните указания важат и при демонтаж на крановете от инсталлацията.
4. Монтажът на крана към инсталлацията трябва да бъде извършен така, че по време на монтажа и след неговото завършване върху крана да не въздействат никакви напрежения и усилия от инсталлацията. Твърди силно затягане на крана също може да доведе до излишни напрежения - трябва да се обърне особено вниманието крайта на тръбата да не допира челото на прага на края на резбата в крана.
5. Винтовите съединения с инсталлацията трябва да се уплътнят с тефлонова паста или лента (съгласно техниките за присъединяване, препоръчвани от разпоредбите в областта на газовой

инсталлации).

6. Кранът трябва да бъде оставен или в напълно отворено или в напълно затворено положение.
7. Лицето, извършващо инсталлацията, трябва да информира потребителя за начина на използване на сферичния кран.

ПРИЛОЖЕНИЕ

Като спирателна арматура в сградните газовой инсталлации с уплътнение на присъединителните резби, изпълнени съгласно PN-EN 10226-1:2006, която може да работи само в положение: „отворено - ON“, „затворено - OFF“. Недопустимо е кранът да се остави в полуотворено положение.

- работен температурен обхват: -20°C ÷ 60°C (T2)
- максимално работно налягане: 5 bar (MOP 5)
- работен газ: I, II, III групи газове съгласно EN 437

Останалите експлоатационни свойства са представени в декларацията за експлоатационни показатели.

ОПИСАНИЕ НА ДЕЙСТИЕТО

Отварянето на крана се извършва чрез завъртане на првата или крилчатата дръжка наляво (по посока, обратна на часовниковата стрелка) – означение „ON“, затварянето се извършва чрез завъртане в обратна посока (тоест надясно) – означение „OFF“. Положението на сферата в крана се определя от положението на дръжката: положението на дръжката успоредно на тръбата означава напълно отворен кран, положение на дръжката перпендикулярно на тръбата означава непълно затворен кран.

ПОДДРЪЖКА

През определен период от време трябва да се провери правилното функциониране на сферичния кран. За да се осигури правилно функциониране на крана, се препоръчва затваряне и отваряне на крана няколко пъти годишно.

При констатиране на неуплътненост или видима повреда трябва да затворите крана и да съобщите за авария на газовой инсталлация при доставчика на газ и при управителя на сградата.

ПРОИЗВОДИТЕЛ

Производител на сферичните кранове за газовой инсталлации е фирма FERRO S.A., 32-050 Skawina, ul. Przemysłowa 7, www.ferro.pl

Producent:
FERRO S.A.
ul. Przemysłowa 7, 32-050 Skawina, PL
www.ferro.pl

Distributor:
NOVASERVIS spol. s r.o.
Merhautova 208, Brno, CZ
www.novaservis.cz

Distribuitoar:
NOVASERVIS FERRO GROUP SRL
tel. +40264522524, Cluj-Napoca, RO
www.ferro.ro

Forgalmazó:
FERRO HUNGARY Kft.
1117 Budapest, Budafoki út 209, HU
www.ferrohungary.hu

Дистрибутор:
НОВАСЕРВИЗ ФЕРРО БЪЛГАРИЯ ЕООД
Пловдив 4023, ул. Съединение 19, ет. 2, офис 40, BG
www.novaservis.bg