

# **FERRO**<sup>®</sup>

www.ferro.pl

## **GM2F-\*\***

**Instrukcja montażu i obsługi**

**Návod k montáži a obsluze**

**Návod na montáž a použitie**

**Installation and operation manual**

**Manual de instalare si operare**

**Руководство по монтажу и техобслуживанию**

**Szerelési és használati útmutató**

**Инструкция за монтаж и експлоатация**

**PL**

**CZ**

**SK**

**EN**

**RO**

**RU**

**HU**

**BG**

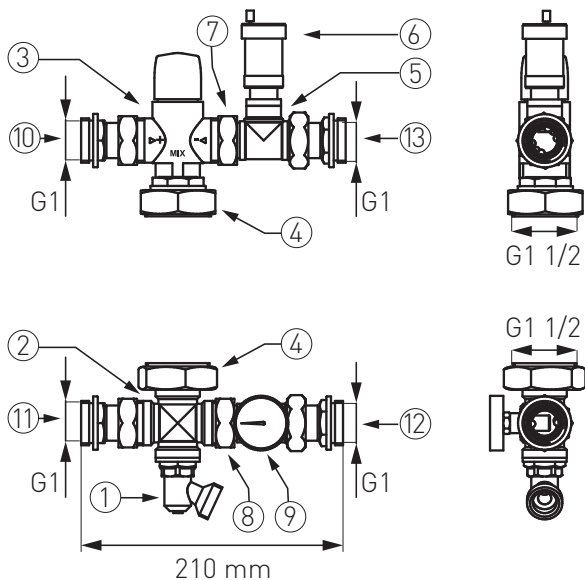

1

PL	CZ	SK	EN	RO	RU	HU	BG
1 Zawór spustowy	Vypouštěcí ventil	Vypúšťací ventil	Drain valve	Robinet gofire 1/2"	Спускной клапан	Töltő-úritő szelep	Изпускателен вентил
2 Złączka mosiężna	Mosazná armatúra	Mosadzná armatúra	Brass coupling	Racordr teu din alamă 1"	Присоединитель латунный	Réz összekötőtöidom	Месингова муфа
3 Zawór termostaticzny	Termostatický ventil	Termostatický ventil	Thermostatic valve	Vană de amestec termostatată	Термостатический клапан	Termostátatos szelep	Термостатен кран
4 Śrubunek pompy	Připojení čerpadla	Pripojenie čerpadla	Pump fitting	Racord olandez pompă 1 1/4"	Подсоединитель латунный насоса	Szivattyú hollandier	Фитинг за помпа
5 Złączka mosiężna	Mosazný nátrubek	Mosadzný nátrubok	Brass coupling	Racord teu din alamă 1"x3/8"x1"	Присоединитель латунный	Réz összekötőtöidom	Месингова муфа
6 Odpowietrznik	Odvzdušňovací ventil	Odvzdušňovací ventil	Vent	Aerisitor automat 3/8"	Воздухоотводчик	Légtelenítő szelep	Обезвъздушител
7 Łącznik mosiężny	Mosazná spojka	Mosadzná spojka	Brass connector	Racord olandez din alamă 1"	Латунный соединитель	Réz csatlakozó hollandier	Месингов конектор
8 Złączka mosiężna	Mosazný nátrubek	Mosadzný nátrubok	Brass coupling	Racord olandez din alamă 1"	Присоединитель латунный	Réz összekötőtöidom	Месингова муфа
9 Termometr tarczowy	Teploměr	Teplomer	Thermometer	Termometru	Термометр дисковый	Hőmérő	Термометър
10 Śrubunek przyłączeniowy 1" (zasilanie gorącego czynnika grzewczego z kotła)	Spojovací šroubeni 1" (dodávka média z kotla)	Spojovacie šrobenie 1" (dodávka vykurovacieho média z kotla)	Connection screw 1" (supply hot heating medium from the boiler)	Racord din alamă 1" (agent termic tur de la sursa de caldura)	Подсоединительная муфта 1" (питание горячего обогревающего вещества от котла)	Csatlakozó csavar 1" (kazánba melegvíz ellátás a kazánból)	Свързващ винт 1" (подаване на гореща отоплителна среда от boilers)
11 Śrubunek przyłączeniowy 1" (powrót zimnego czynnika grzewczego do kotła)	Spojovací šroubeni 1" (návrát studeného média do kotla)	Spojovacie šrobenie 1" (návrát studeného média do kotla)	Connection screw 1" (return cold heating medium to the boiler)	Racord din alamă 1" (agent termic retur catre sursa de caldura)	Подсоединительная муфта 1" (возврат холодного обогревающего вещества в котел)	Csatlakozó csavar 1" (lelőremenő visszatérő hideg fűtőközeg)	Свързващ винт 1" (върща студентата отоплителна среда към boilers)
12 Śrubunek przyłączeniowy 1" (zasilanie układu podłogowego)	Spojovací šroubeni 1" (napájecí podlahový systém)	Spojovacie šrobenie 1" (napájacia podlahový systém)	Connection screw 1" (power floor system)	Racord din alamă 1" (tur agent termic incalzire in pardoseala)	Подсоединительная муфта 1" (питание половой системы)	Csatlakozó csavar 1" (lelőremenő padlófűtés)	Свързващ винт 1" (захранване на подовата система)
13 Śrubunek przyłączeniowy 1" (powrót układu podłogowego)	Spojovací šroubeni 1" (vrátný podlahový systém)	Spojovacie šrobenie 1" (vrátný podlahový systém)	Connection screw 1" (return floor system)	Racord din alamă 1" (retur agent termic incalzire in pardoseala)	Подсоединительная муфта 1" (возврат половой системы)	Csatlakozó csavar 1" (visszatérő padlófűtés)	Свързващ винт 1" (разтоварване на подовата система)

## Grupa pompowa dwufunkcyjna z zaworem termostaticznym 3-drogowym 20-40°C

### PARAMETRY TECHNICZNE

Maksymalne ciśnienie statyczne (PN)	0,4 MPa (4 bar)
Maksymalne ciśnienie dynamiczne pracy	0,3 MPa (3 bar)
Zakres regulacji temperatury czynnika	20-40°C
Dokładność regulacji	± 3°C
Współczynnik przepływu Kv	1,9 m <sup>3</sup> /h
Minimalny przepływ wymagany do poprawnej pracy zaworu	9 l/min.
Maksymalne dopuszczalne stężenie glikolu	50%

### ZASTOSOWANIE

Grupa pompowa rozdzielacza służy do obniżenia i utrzymania żądanej temperatury czynnika grzewczego w układzie ogrzewania płaszczynowego. Przytłaczce może współpracować z rozdzielaczami przeznaczonymi do ogrzewania podłogowego i ściennego. Dzięki swojej specyficznej budowie grupę pompową można, też wykorzystując do potężenia rozdzielacza podłogowego z rozdzielaczem grzejnikowym. Montaż (za pomocą tej grupy) dwóch rozdzielaczy tworzy nam jeden rozdzielacz dwu-funkcyjny. Takie rozwiązanie ułatwia połączenie dwóch układów i montaż w szafce.

### MONTAŻ

1. Za pomocą śrubunka przyłączeniowego [12] należy przyłączyć grupę pompową do zasilania rozdzielacza podłogowego.
2. Za pomocą śrubunka przyłączeniowego [13] należy przyłączyć grupę pompową do powrotu rozdzielacza podłogowego.
3. Za pomocą śrubunka przyłączeniowego [10] należy przyłączyć grupę pompową do zasilania gorącego czynnika grzewczego z kotła, lub rozdzielacza grzejnikowego.
4. Za pomocą śrubunka przyłączeniowego [11] należy przyłączyć grupę pompową do powrotu zimnego czynnika grzewczego do kotła, lub rozdzielacza grzejnikowego.
5. Układ z rozdzielaczem (rozdzielaczami) należy zamontować w szafce na wspornikach wyposażonych w tłumiki drgań.

### URUCHOMIENIE UKŁADU

1. Napętnić układ czynnikiem grzewczym i sprawdzić szczelność wszystkich połączeń.
  2. Uruchomić pompę cyrkulacyjną.
  3. Odpowietrzyć układ.
  4. Przed włączeniem pompy głównej centralnego ogrzewania należy ustawić odpowiednie przepływy na każdej pętli ogrzewania płaszczynowego.
  5. Ustawić pokrętko nastawy na temperaturę 35°C.
  6. Uruchomić kocioł i osiągnąć temperaturę 55°C.
  7. Otworzyć zawory odcinające przed grupą pompową.
  8. Po nagraniu się układu podłogowego można dopasować parametr na zaworze w zależności od własnych potrzeb
- Po uruchomieniu instalacji należy sprawdzić szczelność połączeń ciśnieniem o 50% wyższym niż ciśnienie maksymalne, przy najwyższej temperaturze.

### WARUNKI GWARANCJI

1. Producent udziela 24 miesięcznej gwarancji na wyrób. Okres gwarancji liczony jest od daty zakupu, potwierdzonej dowodem zakupu.
2. Wady produktu ujawnione w okresie gwarancji, będą usuwane bezpłatnie do 14 dni roboczych od daty zgłoszenia reklamacji do Producenta.
3. Karta gwarancyjna jest nieważna bez uzupełnionej daty sprzedaży, potwierdzonej pieczęcią sprzedawcy.
4. Reklamacja należy zgłosić do punktu zakupu lub bezpośrednio do Producenta. Reklamacja powinna zawierać kopię dowodu zakupu, ważną kartę gwarancyjną, opis usterki oraz dane do kontaktu z Reklamującym.
5. Gdy naprawa wady nie jest możliwa, Producent może wymienić produkt na nowy lub zwrócić gotówkę, ale tylko w miejscu, w którym produkt został zakupiony.
6. Po uzgodnieniu uzgodnieniu Reklamujący może dostarczyć na koszt Producenta, odpowiednio zapakowany i zabezpieczony produkt we wskazane miejsce.
7. W przypadku zgłoszenia usterki nie objętej gwarancją, Producent zastrzega sobie prawo do obciążenia Reklamującego kosztami manipulacyjnymi związanymi z przeprowadzeniem przeglądu i transportem.
8. Gwarancja ulega przedłużeniu o czas liczony od dnia zgłoszenia reklamacji do usunięcia wady.
9. Gwarancja na sprzedany towar nie wyłącza, nie ogranicza ani nie zawieszają uprawnień kupującego wynikających z przepisów o rekojmii za wady rzeczy sprzedanej.

### Gwarancja nie obejmuje:

- uszkodzeń powstałych w wyniku niewłaściwego przechowywania oraz nieprzestrzeganiem instrukcji montażu wyrobu przez Nabywcę,
- uszkodzeń mechanicznych,
- uszkodzeń wynikłych z eksploatacji niezgodnej z przeznaczeniem wyrobu,
- uszkodzeń powstałych na skutek nie sprawdzenia szczelności połączeń gwintowych po zamontowaniu,
- ponadto Nabywca traci prawo do gwarancji na produkty w przypadku stwierdzenia śladów ingerencji osób nieuprawnionych, jakichkolwiek prób napraw dokonywanych przez osoby nieuprawnione.

### CZ

## Čerpadlová sestava k rozdělovači s 3-cestným termostatickým směšovacím ventilem 20-40°C

### TECHNICKÉ PARAMETRY

Maximální statický tlak (PN)	0,4 MPa (4 bar)
Maximální dynamický pracovní tlak	0,3 MPa (3 bar)
Rozsah regulace teploty média	20-40°C
Přesnost regulace	± 3°C
Průtokový faktor Kv	1,9 m <sup>3</sup> /h
Minimální průtok požadovaný pro správný provoz ventilu	9 l/min
Maximální přípustná koncentrace glykolu	50 %

### POUŽITÍ

Rozvodná čerpadlová skupina slouží ke snižování a udržování požadované teploty vytápěcího média v systému plošného vytápění. Spojení může fungovat s rozvody určenými pro podlahové a stěnové vytápění. Díky specifické konstrukci je možné používat čerpadlovou skupinu pro spojení podlahového rozvaděče s rozvaděčem pro tepelná tělesa. Sestava (ve smyslu této skupiny) dvou rozvaděčů vytváří jedno potrubí s dvojitou funkcí. Toto řešení usnadňuje spojení dvou systémů a sestavy ve skříni.

### MONTÁŽ

1. Připojte čerpadlovou skupinu k podlahovému rozvaděči pomocí spojovacího šroubu [12].
2. Připojte čerpadlovou skupinu k vratnému rozdělovači podlahy pomocí spojovacího šroubu [13].
3. Použijte spojovací šroub [10] pro připojení čerpadlové skupiny pro zásobování horkého vytápěcího média z kotle nebo rozvaděče pro topné těleso.
4. Připojte čerpadlovou skupinu k vratce studeného média do kotle nebo trubkám topného tělesa pomocí spojovacího šroubu [11].
5. Systém s rozvaděčem (rozvaděči) se musí namontovat do skříně na podpěrách, která je vybavená s tlumiči vibrací.

### ROZBĚH SYSTÉMU

1. Naplňte systém vytápěcím médiem a zkontrolujte všechny spoje, zda neprosakují.
2. Spustte oběhové čerpadlo.
3. Odvzdušněte systém.
4. Před zapnutím hlavního čerpadla centrálního vytápění nastavte správné průtoky na každé vytápěcí smyčce.
5. Nastavte teplotu na 35°C.
6. Spustte kotel a nahřívejte do teploty 55°C.
7. Otevřete uzavírací ventily na přední části čerpadlové skupiny.
8. Po nahřátí podlahového systému můžete upravit parametr na ventilu v závislosti na vašich potřebách.

Po spuštění instalace zkontrolujte těsnost spojů pomocí tlaku o 50% vyšším než je maximální tlak při nejvyšší teplotě.

### ZÁRUČNÍ PODMÍNKY

1. Novaservis poskytuje 24 měsíční záruku na správnou funkci výrobku.
2. Záruční lhůta začíná dnem prodeje výrobku, podmínky záruky odpovídají platným předpisům.
3. Záruční list je neplatný bez označení data prodeje a potvrzení razítkem prodávajícího.
4. Reklamací může zákazník uplatnit u prodejce, kde byl výrobek zakoupen nebo u servisním středisku Novaservis.
5. K reklamaci doložte platný záruční list, kopii dokladu o prodeji a popis vady výrobku.
6. Bez předložení odpovídajícího dokladu k výrobku nebude reklamacie uznána.
7. Zákazník je povinen zaslat výrobek k reklamaci řádně zabalen.
8. Kupující ztrácí záruku v případě jakéhokoliv neoprávněného zásahu do konstrukce a provedení výrobku.

### Záruka se nevztahuje na:

- poškození vzniklá během přepravy, v důsledku nesprávného skladování, jakož i jiná mechanická poškození.
- škody a poruchy způsobené provozem v systému se špatnou kvalitou vody, nečistotami v systému a usazeninami včetně vodního kamene,

- škody vzniklé v důsledku použití v rozporu s určeným použitím výrobku,
- poškození způsobená nesprávnou instalací a zapojením výrobku,
- škody způsobené neprovedením kontroly těsnosti závitových spojů po instalaci,
- na díly podléhající běžnému opotřebení v důsledku normálního provozu.

prevádzky.

## EN

### Manifold pumping group with 3-way thermostatic mixing valve 20-40°C

#### TECHNICAL PARAMETERS

Maximum static pressure (PN)	0,4 MPa (4 bar)
Maximum dynamic working pressure	0,3 MPa (3 bar)
Temperature regulation range of the medium	20-40°C
Accuracy of regulation	± 3°C
Flow factor Kv	1,9 m <sup>3</sup> /h
Minimum flow required for correct operation of the valve	9 l/min.
Maximum permissible concentration of glycol	50%

## SK

### Čerpadlová zostava k rozdeľovaču s 3-cestným termostatickým zmiešavacím ventilom 20-40°C

#### TECHNICKÉ PARAMETRE

Maximálny statický tlak [PN]	0,4 MPa (4 bar)
Maximálny dynamický pracovný tlak	0,3 MPa (3 bar)
Rozsah regulácie teploty média	20-40°C
Presnosť regulácie	± 3°C
Prietokový faktor Kv	1,9 m <sup>3</sup> /h
Minimálny prietok potrebný pre správne fungovanie ventilu	9 l/min
Maximálna prípustná koncentrácia glykolu	50 %

#### POUŽITIE

Rozvodná čerpadlová skupina slúži k zníženiu a udržiavaniu požadovanej teploty vykurovacieho média v systéme plošného vykurovania. Spojenie môže fungovať s rozvodmi určenými pre podlahové a stenové vykurovanie. Vďaka špecifickej konštrukcii je možné používať čerpadlovú skupinu pre spojenie podlahového rozvádzača s rozvádzačom pre tepelné telesá. Zostava (v zmysle tejto skupiny) dvoch rozvádzačov vytvára jedno potrubie s dvojitou funkciou. Toto riešenie uľahčuje spojenie dvoch systémov a zostavy v skrini.

#### MONTÁŽ

- Pripojte čerpadlovú skupinu k podlahovému rozvádzaču pomocou spojovacej skrutky [12].
- Pripojte čerpadlovú skupinu k vratnému rozdeľovaču podlahy pomocou spojovacej skrutky [13].
- Použite spojovaciu skrutku [10] pre pripojenie čerpadlovej skupiny pre zásobovanie horúceho vykurovacieho média z kotla alebo rozvádzača pre vykurovanie telesa.
- Pripojte čerpadlovú skupinu k spiatocke studeného média do kotle alebo rúrkam vykurovacieho telesa pomocou spojovacej skrutky [11].
- Systém s rozvádzačom (rozvádzačmi) sa musí namontovať do skrine na podperách, ktorá je vybavená tlmičmi vibrácií.

#### ROZBEH SYSTÉMU

- Naplníte systém vykurovacím médiom a skontrolujte všetky spoje, či nepresakujú.
- Spustíte oběhové čerpadlo.
- Odvdúšnite systém.
- Pred zapnutím hlavného čerpadla centrálného vykurovania nastavte správne prietoky na každej vykurovacej slučke.
- Nastavte teplotu na 35°C.
- Spustíte kotol a nahrievajte do teploty 55°C.
- Otvorte uzatváracie ventily na prednej časti čerpadlovej skupiny.
- Po nahriatí podlahového systému môžete upraviť parameter na ventile v závislosti na vašich potrebách.

Po spustení inštalácie skontrolujte tesnosť spojov pomocou tlaku o 50 % vyšším ako je maximálny tlak pri najvyššej teplote.

#### ZÁRUČNÉ PODMIENKY

- Novaservis poskytuje 24-mesačnú záruku na správnu funkciu výrobku.
- Záručná lehota začína dňom predaja výrobku, podmienky záruky zodpovedajú platným predpisom.
- Záručný list je neplatný bez označenia dátumu predaja a potvrdenia pečiatkou predávajúceho.
- Reklamáciu môže zákazník uplatniť u predajcu, kde bol výrobok zakúpený alebo v servisnom stredisku Novaservis.
- K reklamácií doložte platný záručný list, kópiu dokladu o predaji a popis záady výrobku.
- Bez predloženia zodpovedajúceho dokladu k výrobku nebude reklamácia uznaná.
- Zákazník je povinný zaslať výrobok na reklamáciu riadne zabalený.
- Kupujúci stráca záruku v prípade akéhokoľvek neoprávneného zásahu do konštrukcie a prevedenia výrobku.

#### Záruka sa nevzťahuje na:

- poškodenia vzniknuté počas prepravy, v dôsledku nesprávneho skladovania, ako aj iné mechanické poškodenia,
- škody a poruchy spôsobené prevádzkou v systéme so zlou kvalitou vody, nečistotami v systéme a usadeninami vrátane vodného kameňa,
- škody vzniknuté v dôsledku použitia v rozpore s určeným použitím výrobku,
- poškodenia spôsobené nesprávnou inštaláciou a zapojením výrobku,
- škody spôsobené neprevedením kontroly tesnosti závitových spojov po inštalácii,
- na diely podliehajúce bežnému opotrebovaniu v dôsledku normálnej

#### APPLICATION

The distributor pump group serves to lower and maintain the desired temperature of the heating medium in the surface heating system. The connection can work with distributors designed for underfloor and wall heating. Thanks to its specific construction, the pump group can also be used to connect the floor divider with the radiator distributor. Assembly (by means of this group) of two distributors creates one dual-function manifold. This solution facilitates the connection of two systems and assembly in a cabinet.

#### ASSEMBLY

- Connect the pump group to the floor distributor using the connection screw [12].
- Connect the pump group to the return of the floor divider using the connection screw [13].
- Use a connection screw [10] to connect the pump group to supply hot heating medium from the boiler or radiator distributor.
- Connect the pump group to the return of the cold heating medium to the boiler or the radiator manifold using the connection screw [11].
- The system with the distributor (distributors) should be mounted in the cabinet on supports equipped with vibration dampers.

#### SYSTEM START-UP

- Fill the system with the heating medium and check all connections for leaks.
  - Start the circulation pump.
  - Bleed the system.
  - Before switching on the central heating main pump, set the appropriate flows on each heating loop.
  - Set the temperature dial to 35°C.
  - Start the boiler and reach the temperature of 55°C.
  - Open the shut-off valves in front of the pump group.
  - After heating up the floor system, you can adjust the parameter on the valve depending on your own needs.
- After starting the installation, check the tightness of the connections with a pressure 50% higher than the maximum pressure at the highest temperature.

#### GUARANTEE TERMS

- The Manufacturer gives a 24-month guarantee for the product. The guarantee period starts on the purchase date confirmed by the appropriate purchase document.
- Defects in the product detected during the guarantee period will be eliminated free of charge up to 14 days from the date of submitting the complaint.
- The guarantee certificate is void without a date, confirmed with the seller's seal.
- Complaints should be reported to the sales point or directly to the Manufacturer. The complaint should include a copy of the proof of purchase, a valid guarantee certificate, a description of the defect and data to contact the Claimant.
- If the defect cannot be repaired the Manufacturer can replace the product with a new one or return the cash, but only at the place where the product was purchased.
- By prior arrangement, the Claiming Party can provide at the Manufacturer's expense, properly packed and secured product to the designated place.
- In case of reporting a defect not covered by this guarantee, the Manufacturer reserves the right to charge the Claimant with handling costs related to the inspection and transport.
- The guarantee is extended by the time counted from the date of filing the complaint to removing the defect.
- The guarantee for the consumer product sold does not exclude or limit the purchaser's rights resulting from law regulation about defects of sold products.

The guarantee does not cover:

- damages caused as a result of improper storage and failure to follow the product assembly instructions by the Purchaser,
- mechanical damage,
- damages resulting from use contrary to the intended use of the product,
- damages caused by failure to check the tightness of threaded connections after installation,
- in addition, the Purchaser loses the guarantee for the products in the event of traces of interference from unauthorized persons, any attempts of repairs made by unauthorized persons.

## RO

### Grup amestec încălzire în pardoseală cu vană 3 căi termostatată 20-40°C

#### PARAMETRI TEHNICI

Presiune maximă admisă (PN)	0,4 MPa (4 bar)
Presiune maximă de lucru (dinamică)	0,3 MPa (3 bar)
Intervalul de reglare a temperaturii	20-40°C
Precizia de reglare a temperaturii	± 3°C
Coefficient debit Kv	1,9 m <sup>3</sup> /h
Debit minim necesar pentru funcționarea normală a vanei	9 l/min.
Concentrația maximă admisă de glycol	50%

#### DOMENIU DE UTILIZARE

Grupul de pompare al distribuitorului servește la reducerea și menținerea temperaturii dorite a agentului termic în sistemul de încălzire. Grupul de pompare și amestec poate funcționa ca distribuitor de încălzire în pardoseală sau în pereți. Datorită construcției sale specifice, grupul de pompare poate fi de asemenea utilizat în același timp atât pentru încălzire în pardoseală cât și pentru încălzire clasică cu radiatoare. Posibilitatea de racordare (prin acest grup) a doi distribuitori nu oferă un sistem de distribuție 2 în 1. Această soluție facilitează conectarea a două sisteme de încălzire într-o singură caseta de distribuție.

#### ASAMBLARE

1. Conectați grupul de pompare la turul sistemului de încălzire în pardoseală folosind racordul din alama (12).
2. Conectați grupul de pompare la returul sistemului de încălzire în pardoseală folosind racordul din alama (13).
3. Utilizați racordul din alama de legătură (10) pentru a conecta grupul de pompare la turul agentului termic de la sursa de caldura sau la distribuitorul pentru radiatoare.
4. Conectați grupul de pompare la returul agentului termic de la sursa de caldura sau la returul distribuitorului pentru radiatoare folosind racordul din alama de legătură (11).
5. Sistemul împreună cu distribuitorul (distribuitorii) trebuie montat în caseta metalică pe suporturi echipate cu amortizoare de vibrații.

#### PUNEREA ÎN FUNCȚIUNE A SISTEMULUI

1. Umpleți instalația cu agent termic și verificați dacă toate conexiunile sunt etanșe.
  2. Porniți pompa de circulație.
  3. Aerisiți instalația.
  4. Înainte de a porni pompa principală a instalației, reglați debitul pe fiecare buclă de circuit de încălzire.
  5. Potrivii termostatul la 35°C.
  6. Porniți cazanul și atingeți temperatura de 55°C.
  7. Deschideți robinetii de închidere din fața grupului de pompare.
  8. După încălzirea circuitului din pardoseală puteți regla termostatul vanei în funcție de propriile nevoi.
- După instalare verificați etanșeitatea legăturilor cu o presiune mai mare cu 50% decât presiunea maximă la cea mai ridicată temperatură.

#### CONDIȚII DE GARANȚIE

1. Producătorul oferă o garanție de 24 luni pentru produs. Perioada de garanție începe la data achiziției confirmată de documentul de achiziție corespunzător.
- DURATA MEDIE DE UTILIZARE** este de 8 ani.
2. Defectele produsului constatate în perioada de garanție vor fi remediate în mod gratuit în cel mult 15 zile calendaristice de la data depunerii reclamației.
  3. Certificatul de garanție este considerat nul dacă nu este completat data achiziției, confirmată cu stampila vânzătorului.
  4. Reclamațiile trebuie raportate Vânzătorului sau direct la Producător. Reclamația trebuie să includă o copie a dovezii de cumpărare, un certificat de garanție valabil, o descriere a defecțiunii și date pentru contac-

tarea Reclamantului.

5. Dacă defectul nu poate fi reparat, Producătorul poate înlocui produsul cu unul nou sau poate returna banii, dar numai în locul de unde a fost achiziționat produsul.
6. Prin acord prealabil, Reclamantul poate trimite, pe cheltuiela Producătorului, produsul ambalat și asigurat corespunzător într-un loc prestabil.
7. În cazul în care se raportează un defect care nu este acoperit de această garanție, Producătorul își rezervă dreptul de a percepe Reclamantului cheltuielile legate de servicii și transport.
8. Perioada de garanție este prelungită cu termenul scurs de la momentul depunerii reclamației până la înlăturarea defectului.
9. Garanția pentru produsul vândut consumatorului nu exclude sau limitează drepturile cumpărătorului, în cazul unui produs neconform.

#### Garanția nu acoperă:

- daunele cauzate ca urmare a depozitării necorespunzătoare și nerespectării instrucțiunilor de asamblare a produsului de către cumpărător;
- daune mecanice,
- daune rezultate din folosirea contrară intenției de utilizare a produsului,
- daune cauzate de nerespectarea verificării etanșeității racordurilor filetate după instalare,
- în plus, Cumpărătorul pierde garanția pentru produs în cazul intervenției unor persoane neautorizate, de asemenea pentru orice încercare de reparații efectuate de persoane neautorizate.

## RU

### Насосная группа разделителя с 3-ходовым термостатическим клапаном

#### ТЕХНИЧЕСКИЕ ПАРАМЕТРЫ

Максимальное статическое давление (PN)	0,4 MPa (4 бар)
Максимальное динамическое рабочее давление	0,3 MPa (3 бар)
Диапазон регулировки температуры датчика	20-40°C
Точность регулировки	± 3°C
Коэффициент протекания Kv	1,9 м <sup>3</sup> /ч
Минимальное протекание необходимое для правильной работы клапана	9 л/мин.
Максимальная допустимая концентрация гликоля	50%

#### ПРИМЕНЕНИЕ

Насосная разделительная группа служит для снижения и удерживания требуемой температуры нагревающего фактора в плоскостной системе обогрева. Подсоединение может работать с разделителями предназначенными для полового и стенового отопления. Благодаря своему специфическому строению насосная группа может также использоваться для соединения полового разделителя с батарейным разделителем. Монтаж (при помощи этой группы) двух разделителей дает нам один двухфункциональный разделитель. Такое решение облегчает соединение двух систем и монтаж в шкафике.

#### МОНТАЖ

1. При помощи подсоединительной муфты (12) следет подсоединить насосную группу к питанию полового разделителя.
2. При помощи подсоединительной муфты (13) следет подсоединить насосную группу к половому разделителя.
3. При помощи подсоединительной муфты (10) следет подсоединить насосную группу к питанию горячего обогревающего вещества из котла или батарейного разделителя.
4. При помощи подсоединительной муфты (11) следет подсоединить насосную группу к возврату холодного обогревающего вещества в котел или батарейный разделитель.
5. Систему с разделителем (разделителями) следет установить в шкафике на кронштейнах оснащенных виброгасителями

#### ЗАПУСК СИСТЕМЫ

1. Наполнить систему обогревающим компонентом и проверить герметичность всех соединений.
  2. Запустить циркуляционные насос.
  3. Спустить воздух из системы.
  4. Перед включением главного насоса центрального отопления следет установить соответствующие протекания на каждой петле плащцевого обогрева.
  5. Установить вентиль регулировки на температуру 35°C.
  6. Запустить котел и довести до температуры 55°C.
  7. Открыть отсекающие клапаны перед насосной группой.
  8. После нагревания половой системы можно настраивать переметры на клапане в зависимости от собственной необходимости.
- После запуска инсталляции следет проверить герметичность соединенной давлением, на 50% большим от максимального давления при наивысшей температуре.

#### ГАРАНТИЙНЫЕ УСЛОВИЯ

- Производител предоставя 24-месечна гаранция на изделие. Срок гаранции изчислява от дата придобития, потвърденного доказателством придобития.
- Изъян продукта обнаруженные в течение гарантийного срока, будут устранены бесплатно в течение 14 рабочих дней от даты заявления рекламации Производителю.
- Гарантия карта не действительна без поставленной даты продажи, подтвержденной печатью продавца.
- Рекламацию следует подать в пункт продажи либо напрямую Производителю. Рекламация должна содержать копию подтверждения покупки, действительно гарантийную карту, описание дефекта (поломки) и контактные данные Заявителя.
- В случае, если устранение дефекта невозможно, Производител может заменить продукт новым либо вернуть деньги, но только в том месте, в котором продукт был куплен.
- После предварительного согласования заявитель может доставить за счет Производителя, соответствующие упакованный и защищенный продукт в указанное место.
- В случае заявления о дефекте, не охваченном гарантией, Производител оставляет за собой право обременить Заявителя манипуляционными расходами, связанными с проведением осмотра и транспортом.
- Гарантия продлевается во время, начиная с момента заявления рекламации до момента устранения дефекта.
- Гарантия на проданный товар не исключает, но ограничивает и не ущемляет прав потребителя, следующих из несоответствия товара договору.

#### Гарантия не охватывает:

- повреждений, образовавшихся в результате ненадлежащего хранения, а также несоблюдения инструкции по установке продукта Покупателем,
- механических повреждений,
- повреждений, образовавшихся в результате эксплуатации, несоответствующей назначению продукта,
- повреждений, образовавшихся в результате не проверки герметичности резьбовых соединений после монтажа,
- кроме того, Покупатель теряет право гарантии на продукты в случае обнаружения следов вмешательства неуполномоченными лицами, какими либо ремонтными выполняемыми неуполномоченными лицами.

## HU

### Фűтési szabályzó szett 3-utas termosztátos keverőszeleppel 20-40°C

#### MŰSZAKI ADATOK

Max. névleges (statikus) nyomás (PN)	0,4 MPa [4 bar]
Max. üzemi (dinamikus) nyomás	0,3 MPa [3 bar]
A közeg hőmérsékletének szabályozási tartománya	20-40°C
Szabályozási pontosság	± 3°C
Áramlási érték Kv	1,9 m <sup>3</sup> /h
A szelep megfelelő működéséhez nélkülözhetetlen min. áramlási mennyiség	9 l/perc
Max. megengedett glikol koncentrációt	50%

#### ALKALMAZÁSI TERÜLET

A fűtési szabályzó szett feladata a fűtőközeg elérni kívánt hőmérsékletének beállítása és fenntartása a fűtési rendszerben. A bekötés történhet padlófűtésre és falfűtésre tervezett osztókkal. Kialakításának köszönhetően a szabályzó szett használható a padlófűtés és a radiátorfűtés összekötésére. A szett beszerelésével a két osztó-gyűjtő egy duális működő (kétfunkciós) osztórendszert hoz létre. Ez a megoldás megkönnyíti a két rendszer összekapcsolását és szerénybe történő beszerelését.

#### ÖSSZESZERELÉS

- Csatlakoztassa a szettet a padlófűtés osztójához a csatlakozó csavarral (12).
- Csatlakoztassa a szettet padlófűtés osztó visszatérő ágára, a csatlakozó csavarral (13).
- Használja a csatlakozó csavart (10) a fűtési szett kazánból vagy radiátor osztóból előreemelő melegvíz csatlakozásához.
- Csatlakoztassa a szettet a visszatérő hidegvíz ágához, mely a kazánba vagy radiátor osztóba csatlakozik a csatlakozó csavar (11) használatával.
- Az egy vagy több osztóval szerelt rendszert a szerényben vibrációellenyelővel ellátott felületre kell szerelni.

#### A RENDSZER INDÍTÁSA

- Töltse fel a rendszert a fűtőközeggel és ellenőrizze a csatlakozások tömítettségét.
- Indítsa el a keringetőszivattyút.
- Légtelenítse a rendszert.
- A fűtési rendszer fő szivattyójának bekapcsolása előtt, állítsa be a megfelelő áramlási mennyiséget minden körön.
- A hőmérsékletet állítsa 35°C-ra.

6. Indítsa el a kazánt és érje el az 55°C hőmérsékletet.

7. Nyissa meg az elzárószelepeket a szett előtt.

8. A padlófűtés rendszer felhűtése után beállítható az igény szerinti érték a szelepen.

A rendszer beindítása után ellenőrizze a csatlakozások tömítettségét, a maximális nyomási érték megszerelésével és a legmagasabb hőmérsékleten.

#### GARANCIÁLIS FELTÉTELEK

- A gyártó 24 hónap garanciát vállal a termékre. A garancia időtartama a vásárlás napjával kezdődik, melyet a megfelelő vásárlási dokumentum igazol.
- A garanciaidőn belül észlelt termékhibák díjmentesen megszüntetésére kerülnek a panasz beérkezésétől számított 14 napon belül.
- A garanciajegy a vásárlás időtartamának feltüntetése, valamint a kereskedő pecsétjének hiányában érvénytelennek minősül.
- A panasz bejelenthető a vásárlás helyén vagy a gyártó szervizében. A panasznak tartalmaznia kell a vásárlást igazoló bizonylat másolatát, érvényes garanciajegyet, a hiba leírását valamint a panasz benyújtójának kapcsolattartóval felvett beszélgetés adatait.
- Ha a termék nem javítható, a gyártó kicserélheti a terméket, amelyre a vásárlás helyszínén kerül sor.
- Előzetes megállapodás alapján, a panaszos fél a gyártó költségére eljuttathatja a terméket egy előre egyeztetett címre, megfelelő védőcsomagolásban csomagolva.
- Olyan hiba jelentése esetén, amelyre nem vonatkoznak a garanciális feltételek, a gyártó fenntartja magának a jogot, hogy az igény bejelentőjével szemben érvényesítse a termék szállítási és felülvizsgálatával kapcsolatosan felmerült kezelési költségeket.
- A garanciaidő meghosszabbodik azzal az idővel, amely a hiba bejelentése és elhárítása között telik el.

#### Nem tartozik a garancia körébe:

- nem megfelelő tárolásból, az összeszerelési útmutatóban leírtak be nem tartásából keletkezett hibák, károsodások.
- fizikai sérülések, behatások a terméken,
- a termék tervezett felhasználási körétől eltérő használat által okozott károsodások, meghibásodások,
- a beépítés után, a csatlakozási menetek tömítettségének elmaradt ellenőrzése által okozott meghibásodások, károsodások
- továbbá, a vásárló elveszti a garanciát abban az esetben, ha jogosulatlan személyek beavatkozásának nyomai fedezhetők fel a terméken, ilyennek minősül például bármilyen javítási kísérlet, amelyet nem a megbízott szerviz végez el.

## BG

### Помпена разпределителна група с 3-пътен термостатен смесителен вентил 20-40°C

#### ТЕХНИЧЕСКИ ПАРАМЕТРИ

Максимално статично налягане	0,4 MPa [4 bar]
Максимално динамично работно налягане	0,3 MPa [3 bar]
Диапазон на регулиране на температурата на средата	20-40°C
Граници на настройване	± 3°C
Фактор на дебит Kv	1,9 m <sup>3</sup> /h
Максимален дебит, който се изисква за правилно функциониране на крана	9 l/min.
Максимално допустима концентрация на глицол	50%

#### ПРИЛОЖЕНИЕ

Разпределителната помпена група служи за намаляване и поддържане на желаната температура на отоплителната среда в отоплителната система. Връзката може да работи с разпределители, предназначени за подово и стено отопление. Благодарение на специфичната си конструкция, помпената група може да се използва и за свързване на подовия делител с радиаторния разпределител. Сглюбяването (чрез тази група) на два разпределителя създава един двуфазен колектор. Това решение улеснява свързването на две системи и монтажа им в една кутия.

#### МОНТАЖ

- Свържете помпената група към подовият разпределител, като използвате винт за свързване (12).
- Свържете помпената група към извода на подовия разпределител, като използвате винт за свързване (13).
- Използвайте винт (10), за да свържете помпената група към захранването с гореща среда от бойлера или радиаторният разпределител.
- Свържете помпената група към извода за връщане на охладената среда за нагряване на бойлера или радиаторният колектор, като използвате винт за свързване (11).
- Системата с разпределител трябва да се монтира в опорите на кутията, оборудвана с амортизатори за вибрации.

## ЗАДЕЙСТВАНЕ НА СИСТЕМАТА

1. Напълнете системата със нагряваща среда и проверете всички връзки за течове.
  2. Задействайте циркуляционната помпа.
  3. Обезвъздушете системата.
  4. Преди да включите главната помпа на централната отоплителна система, настройте подходящите потоци на отоплителният цикъл.
  5. Настройте температурата да е до 35°C.
  6. Стартирайте бойлера и задайте температура от 55°C.
  7. Отворете спирателният кран, който се намира в предната част на помпената група.
  8. След загреване на подовото отопление, можете да настроите параметрите на крана в зависимост от вашите собствени нужди.
- След стартирането на инсталацията проверете стегнатостта на връзките с налягане 50% по-високо от максималното налягане на най-високата температура.

## ГАРАНЦИОННИ УСЛОВИЯ

1. Производителят дава 24 месеца гаранция на продукта. Гаранционният период започва да тече от датата на покупката, удостоверена с подходящ документ.
2. Дефекти по продукта установени по време на гаранционния период, ще бъдат отстранявани безплатно до 14 дни от датата на предявяването на оплакването.
3. Гаранционният сертификат е невалиден без дата и потвърден с печат на продавача.
4. Рекламации трябва да бъдат докладвани на продавача или директно на производителя. Рекламациите трябва да включват копие от документа на покупката, валиден гаранционен сертификат, описание на рекламацията и данни, за връзка с ищеца.
5. Ако дефектът не може да бъде поправен, Производителят може да замени продуктът с нов или да възстанови сумата, но само от мястото, където е направена покупката.
6. По предварителна уговорка, страната, подала рекламацията може да осигури разходите на Производителя за подходящо опаковане и обезопасяване на продукта до доставянето му на определеното място.
7. В случай на съобщаване на дефект, който не се покрива от гаранцията, Производителят си запазва правото да начисли на Ищеца разходите, свързани с проверката и транспорта.
8. Гаранцията се удължава във времето, считано от датата на попълване на рекламацията до отстраняване на дефекта.
9. Гаранцията на продадената стока не изключва, не ограничава и не намалява правата на купувача, произхождащи от несъответствието на стоката с договора.

### Гаранцията не покрива:

- повреди, в резултат на неподходящо съхранение и грешка, в резултат на неспазване на инструкциите за монтаж на продукта от Купувача,
- механични щети,
- щети, причинени от употреба в противоречие с предназначението на продукта,
- повреди, причинени от невъзможност за проверка на херметичността на резбовите съединения след монтажа,
- освен това купувачът губи гаранцията за продуктите, в случай на следи на намеса от неупълномощени лица и всякакви опити за ремонт, извършени от неотризирирани такива.



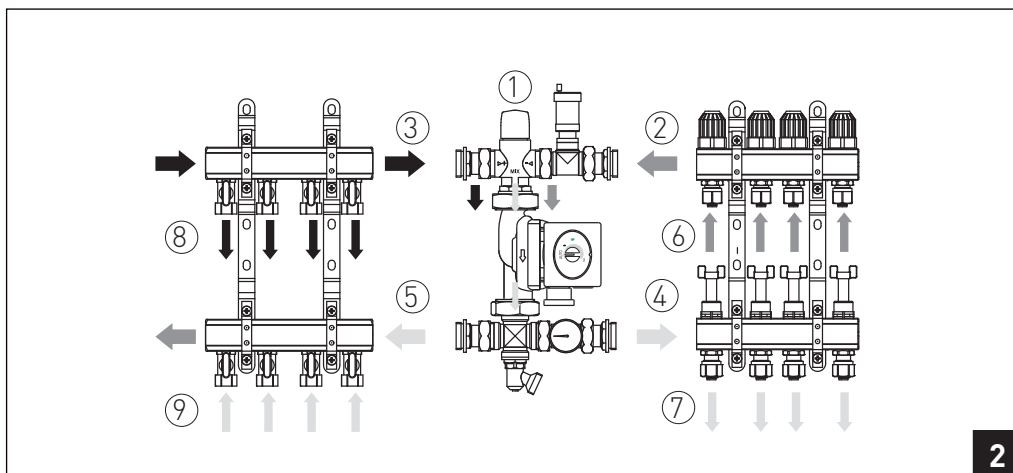

PL	CZ	SK	EN	RO	RU	HU	BG	
1	Zawór termostatyczny mieszający (steruje wysokością temperatur w układzie podłogowym)	Směšovací termostatický ventil (ovládá teplotu podlahového vytápěcího systému)	Zmiešavací termostatický ventil (ovláda teplotu podlahového vykurovacieho systému)	Thermostatic mixing valve (controls the temperature of floor heating system)	Vana de amestec termostatică (controlează temperatura agentului termic din sistemul de incalzire in pardoseala)	Термостатический смешивающий клапан (управляет высотой температур в пологовом системе)	Termostátos keverőszelap (szabályozza a padlófűtés hőmérsékletét)	Термостатичен смесителен кран (контролира температурата на подовото отопление)
2	Powrót z układu ogrzewania podłogowego zimnej wody	Návrat studené vody z podlahového vytápěcího systému	Návrat studenej vody z podlahového vykurovacieho systému	Cold water return from floor heating system	Returul agentului termic din sistemul de incalzire in pardoseala	Возврат холодной воды в систему пологового обогрева	Visszatérő hideg víz a padlófűtésből	Връщане на студена вода от подовата система
3	Zasilanie układu ogrzewania podłogowego w gorący czynnik	Napájení podlahového vytápěcího systému horkým médiem	Napájanie podlahového vykurovacieho systému horúcim médiom	Supplying floor heating system with hot medium	Turul agentului termic de la sursa de caldura	Питание пологовой системы горячим веществом	Előremenő padlófűtés melegviz	Снабдяване на системата за подово отопление с гореща среда
4	Zasilanie układu ogrzewania podłogowego czynnikiem o żądanej temperaturze	Napájení podlahového vytápěcího systému médiem s požadovanou teplotou	Napájanie podlahového vykurovacieho systému médiom s požadovanou teplotou	Supplying floor heating system with medium of desired temperature	Turul agentului termic pentru sistemul de incalzire in pardoseala, setat la temperatura dorita	Питание пологовой системы веществом требуемой температуры	Előremenő padlófűtés, a kívánt hőfokra beállított vízzel	Снабдяване на системата за подово отопление с желаната температура
5	Powrót do kotła	Návrat do kotle (pece)	Návrat do kotla (pece)	Return to boiler (furnace)	Returul agentului termic catre sursa de caldura	Возврат в котел	Visszatérő a kazánba	Връщане към бойлера (пещта)
6	Powrót z układu ogrzewania podłogowego	Návrat z podlahového vytápěcího systému	Návrat z podlahového vykurovacieho systému	Return from floor heating system	Returul agentului termic din sistemul de incalzire in pardoseala	Возврат в систему пологового обогрева	Visszatérő a padlófűtés rendszerből	Връщане от системата за подово отопление
7	Zasilanie układu ogrzewania podłogowego	Napájení podlahového vytápěcího systému	Napájanie podlahového vykurovacieho systému	Supplying floor heating system	Distributia agentului termic pe circuitele de tur pentru incalzirea in pardoseala	Питание системы пологового обогрева	Előremenő padlófűtés rendszer	Зареждане на системата за подово отопление
8	Zasilanie układu ogrzewania grzejnikowego	Napájení těles vytápěcího systému	Napájanie telies vykurovacieho systému	Supplying radiator heating system	Distributia agentului termic pe circuitele de tur pentru incalzirea cu radiatoare	Питание системы батарейного обогрева	Előremenő radiátor fűtés rendszer	Зареждане на радиатора на системата за подово отопление
9	Powrót z układu ogrzewania grzejnikowego	Návrat do těles vytápěcího systému	Návrat do telies vykurovacieho systému	Return from radiator heating system	Returul agentului termic de la radiatoare	Возврат в систему батарейного обогрева	Visszatérő a radiátor fűtés rendszerből	Връщане от радиатора на системата за подово отопление

**Producent:** RZT Technika Grzewcza Łukasz Stachnik, Wiatowice 190, 32-420 Gdów, PL

**Dystrybutor:** FERRO S.A., ul. Przemysłowa 7, 32-050 Skawina, PL, [www.ferro.pl](http://www.ferro.pl)

**Distributor:** NOVASERVIS spol. s r.o.  
Merhautova 208, Brno, CZ  
[www.novaservis.cz](http://www.novaservis.cz)

**Distributor:** NOVASERVIS FERRO GROUP SRL  
tel. +40264522524, Cluj-Napoca, RO  
[www.ferro.ro](http://www.ferro.ro)

**Forgalmazó:** FERRO HUNGARY Kft.  
1117 Budapest, Budafoki út 209, HU  
[www.ferrohungary.hu](http://www.ferrohungary.hu)

**Дистрибутор:** НОВАСЕРВИЗ ФЕРРО БЪЛГАРИЯ ЕООД, Пловдив 4023,  
ул. Съединение 19, ет. 2, офис 40, BG  
[www.novaservis.bg](http://www.novaservis.bg)